



# T-ROX 125

**MANUAL DE USUARIO &  
LIBRO DE MANTENIMIENTO**



## Estimado cliente:

Gracias por adquirir la motocicleta MITT T-ROX 125.

Este scooter es un producto fabricado con equipos avanzados y compuesto por piezas de alta calidad. Equipada con encendedor electrónico, motor de arranque eléctrico y bastidor soldado de protección, el vehículo ofrece un alto rendimiento, un buen ahorro de combustible, un bajo nivel de ruido, una rápida aceleración y una buena movilidad. Todas estas características se combinan para hacer de la motocicleta un vehículo de alta calificación para su uso en áreas urbanas, así como un símbolo de moda del mundo moderno.

Este manual proporciona información detallada sobre el funcionamiento, el mantenimiento y el ajuste correctos de su vehículo, y seguir estos consejos puede hacer que su unidad sea duradera. El fabricante ruega su comprensión en caso de que haya alguna inconsistencia entre el contenido (imágenes o descripciones verbales) de este manual y el estado real de su vehículo debido a posibles cambios en las especificaciones. Lea atentamente este manual para garantizar la seguridad y la máxima facilidad de uso. Le deseamos lo mejor con su vehículo.

## Aviso importante:

- **Conductor y pasajero:** Este vehículo está diseñado para transportar solo a un conductor y un pasajero. No exceda la capacidad de carga nominal especificada en la etiqueta de especificaciones.
- **Condición de la carretera:** Este vehículo está diseñado para circular por carreteras llanas.
- **Lea atentamente este manual para comprender bien la información que contiene.**
- **Preste especial atención a las frases o párrafos que se encuentran bajo los siguientes encabezados:**

 **ADVERTENCIA:** Si no sigue las instrucciones del manual, podría sufrir lesiones graves.

 **PRECAUCIÓN:** Este encabezado le recuerda que si no sigue las instrucciones del manual, podría sufrir lesiones personales o daños mecánicos.

# ÍNDICE

<b>1. Conducción segura de motocicletas</b>	/ 05	<b>4. Mantenimiento y reparación</b>	/ 17
1.1. Conducción Segura	/ 05	4.1. Mantener la tabla periódica	/ 18
1.2. Cargas	/ 05	4.2. Tabla de fallos	/ 21
<b>2. Diagramas de ubicación</b>	/ 07	4.3. Limpieza del filtro de aire	/ 24
2.1. Diagrama de ubicación de componentes - vista izq.	/ 07	4.4. Mantenimiento de la batería	/ 24
2.2. Diagrama de ubicación de componentes - vista der.	/ 08	4.5. Sustitución del aceite y limpieza del filtro de aceite	/ 24
2.3. Panel de instrumentos	/ 09	4.5.1. Sustitución de aceite	/ 24
2.4. Mirror-Link	/ 10	4.5.2. Limpieza del filtro de aceite	/ 25
2.5. Interruptor de encendido	/ 12	4.6. Sustitución del aceite de la caja de cambios	/ 25
2.6. Mandos - izquierda	/ 12	4.7. Bujía	/ 26
2.7. Mandos - derecha	/ 13	4.8. Sustitución del fusible	/ 26
<b>3. Instrucciones de uso</b>	/ 14	<b>5. Almacenamiento</b>	/ 26
3.1. Controles previos a la conducción	/ 14	<b>6. Ficha técnica</b>	/ 28
3.2. Conducción	/ 15	<b>7. Libro de mantenimiento</b>	/ 29
3.2.2. Durante la conducción	/ 16	7.1. Aspectos generales de la garantía	/ 29
3.2.3. Funcionamiento de los frenos y el acelerador	/ 16	7.2. Datos del propietario y datos del vehículo	/ 33
3.2.4. Velocidad del vehículo	/ 17	7.3. Tabla de preentrega a rellenar por el concesionario y dar de alta en la web postventa	/ 35
3.2.5. Operación de apagado del motor	/ 17	7.4. Revisión y mantenimiento periódico	/ 37
3.2.6. Operación de estacionamiento	/ 17		

# 1. Conducción segura de motocicletas

## 1.1. Conducción segura

Muchos accidentes de tráfico en los que se ven implicadas motocicletas se producen porque los conductores de otros vehículos no pueden verlas correctamente. Por lo tanto, los conductores de motocicletas deben intentar asegurarse de que los demás conductores puedan verlos claramente:

- Lleve ropa de colores vivos.
- Evite conducir de noche, cuando las luces deslumbran, en puntos ciegos o cuando no se está preparado.
- Tenga especial cuidado al conducir en cruces, entradas y salidas de aparcamientos y en los carriles de circulación. El exceso de velocidad puede provocar accidentes. Se deben respetar las normas de velocidad y nunca conducir por encima de la velocidad establecida.
- Las personas que acaban de aprender a conducir una motocicleta deben familiarizarse primero con todas las características de rendimiento de la motocicleta antes de poder conducirla en la carretera. Nunca preste su moto a alguien que no tenga carné de conducir o carezca de experiencia de conducción.

- Evite conducir por carreteras irregulares, ya que pueden provocar fallos de control o daños en la estructura del vehículo.
- Antes de conducir una motocicleta, es esencial completar primero la inspección previa a la conducción.
- Al conducir, sujete el manillar con ambas manos y coloque los pies en los reposapiés.
- No se acerque demasiado a otros vehículos. No está permitido competir por el derecho de paso. Respete las normas de tráfico locales.

## 1.2. Cargas

**⚠️ ADVERTENCIA: Los elementos de almacenamiento solo pueden contener artículos relativamente ligeros. El peso de los artículos colocados no debe exceder las disposiciones de la tabla:**

Proyecto de almacenamiento	Peso
Caja de almacenamiento	2 kg
Contenedor de almacenamiento	5 kg

- Al calcular si la capacidad de carga de un vehículo (hasta 150 Kg) está sobrecargada, se debe sumar el peso de los escombros y mercancías transportados por el vehículo, así como el peso del conductor y los propios pasajeros.
- Si un vehículo está sobrecargado, esto afectará a su estabilidad y maniobrabilidad.
- Todos los objetos instalados en el vehículo deben estar bien sujetos.

## 2. Diagramas de ubicación

### 2.1. Diagrama de ubicación componentes - vista izquierda

- |    |                         |     |                   |
|----|-------------------------|-----|-------------------|
| 1) | Espejo retrovisor       | 6)  | Asiento           |
| 2) | Faro delantero          | 7)  | Asidero           |
| 3) | Intermitente delantero  | 8)  | Filtro de aire    |
| 4) | Depósito de combustible | 9)  | Caballote central |
| 5) | Batería                 | 10) | Caballote lateral |



## 2.2. Diagrama de ubicación de componentes - vista derecha

- 1) Acelerador
- 2) Interruptor de encendido
- 3) Silenciador
- 4) Luces traseras /  
Luces de freno /  
Intermitentes traseros
- 5) Luz de la matrícula



## 2.3. Panel de instrumentos

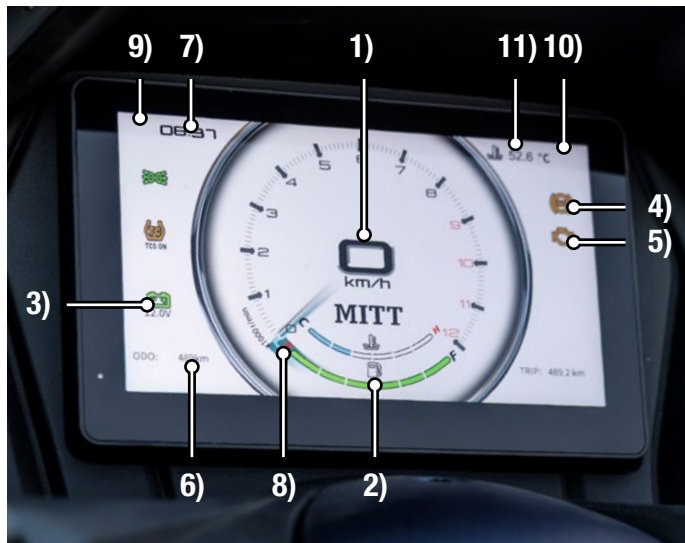

- 1) **Velocímetro:** Muestra la velocidad del vehículo.
- 2) **Indicador de combustible:** Indica la cantidad de combustible que hay en el depósito.
- 3) **Indicador de voltaje de la batería.**
- 4) **ABS:** El sensor instalado en la rueda envía una señal que indica que la rueda está a punto de bloquearse. El controlador ordena al regulador que reduzca la presión del aceite en el cilindro de freno de la rueda y disminuya el par de frenado.

Tras un cierto periodo de tiempo, la presión del aceite vuelve al nivel original. Este ciclo se repite continuamente (hasta 5 o 10 veces por segundo), manteniendo siempre la rueda en estado de rotación y conservando el par de frenado máximo.

- 5) **Luz de avería:** Después de que el vehículo arranque, si el sistema electrónico de inyección de combustible funciona mal, se encenderá la luz de avería. Cuando se producen averías en diversos componentes del sistema eléctrico, estas pueden eliminarse mediante códigos de avería.
- 6) **Cuentakilómetros.**
- 7) **Indicador de hora.**
- 8) **Tacómetro:** Muestra la velocidad de rotación del vehículo en tiempo real.
- 9) **Intermitente de giro a la izquierda:** Cuando se pulsa el interruptor del intermitente hacia la izquierda, la luz indicadora parpadea.
- 10) **Intermitente de giro a la derecha:** Cuando se pulsa el interruptor del intermitente hacia la derecha, el indicador luminoso parpadea.
- 11) **Indicador luminoso de avería de la temperatura del agua:** Anomalía en el sistema de refrigeración del motor; falta anticongelante en el sistema de refrigeración del motor y puede haber puntos de fuga en el motor. Si el indicador luminoso de la temperatura del agua permanece encendido constantemente, significa que la temperatura del refrigerante ha superado el valor especificado. Se debe detener la conducción inmediatamente.

## 2.4. Mirror-Link

**⚠ ADVERTENCIA:** Estas indicaciones son de carácter general y pueden variar según el dispositivo móvil que se utilice para conectar con el panel de instrumentos del vehículo.

1. Para poder conectar su dispositivo, debe descargar previamente una APP llamada CARBIT RIDE, disponible gratuitamente en Play Store. Una vez descargada, se deben aceptar los permisos de geolocalización y otros adicionales.
2. A continuación, debe activar el Bluetooth (deberá permanecer activo en todo momento) y desactivar los datos móviles de su dispositivo para que no interfiera en la vinculación con el vehículo.
3. Localice en el menú principal del panel de instrumentos el código QR necesario para activar la función *Mirror-Link*.
4. Inicie la aplicación CARBIT RIDE recientemente instalada en su móvil, acceda al lector de código QR que visualizamos en la pantalla del vehículo. Pulsando en el icono de la esquina superior derecha (1) y, a continuación, pulse el botón de "Conectar" (2).
5. Aparecerá una pantalla de carga (3) para, posteriormente, mostrar una notificación que indica el nombre del dispositivo con el que se puede conectar el vehículo. Pulse el botón "Sí" (4) y, a continuación, el botón "Cancelar" (5) para evitar leer las instrucciones de uso.
6. Una vez que se conecte el vehículo con el teléfono,

aparecerá una ventana avisando de la vinculación con un código, el cual tendremos que aceptar para finalizar el proceso de vinculación.

7. En este punto, ya puede activar los datos móviles de su dispositivo para poder navegar con el GPS y visualizar en el panel de instrumentos del vehículo el mapa con la dirección de destino deseada (6 y 7).
8. A continuación, verá en su teléfono el recorrido elegido y el botón "Vamos" para empezar a navegar (8). Se visualizará en el panel de instrumentos el mapa con toda la información del recorrido (9).

**⚠ ADVERTENCIA:** La aplicación no permite conectar automáticamente el dispositivo móvil con el vehículo. Por lo que, siempre que se retire el contacto del vehículo, hay que volver hacer el procedimiento de vinculación.

Si se bloquea la pantalla del teléfono, se desconectará del vehículo y habrá que realizar nuevamente el procedimiento de vinculación.

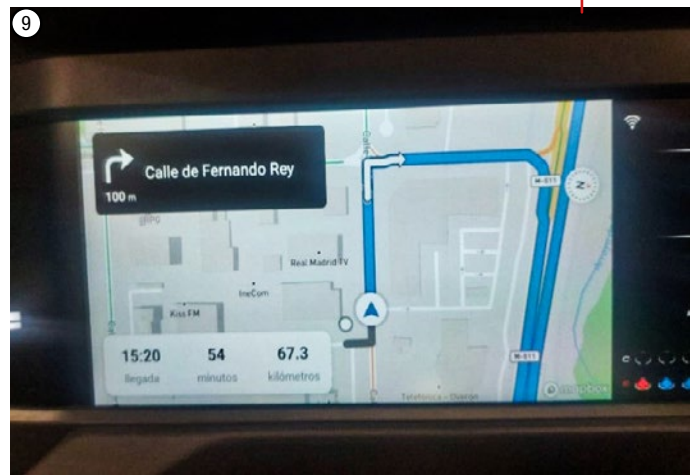
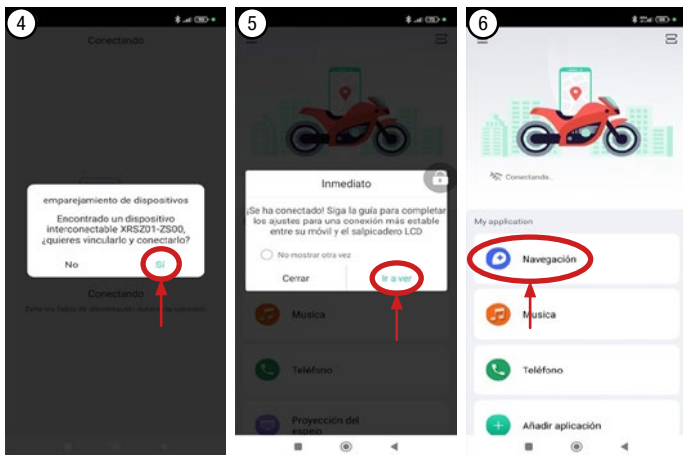
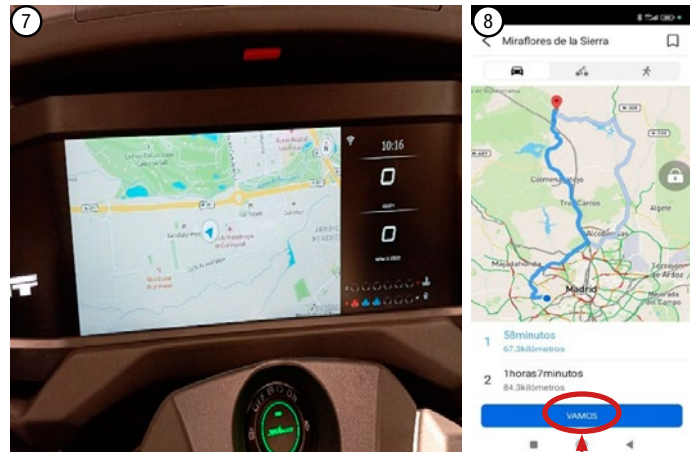
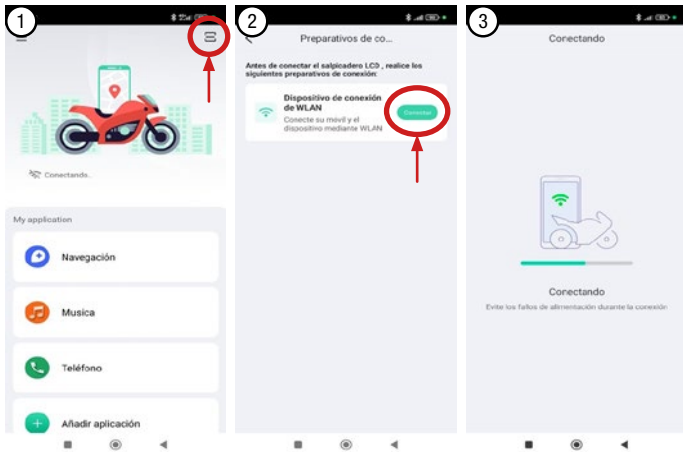

## 2.5. Interruptor de encendido

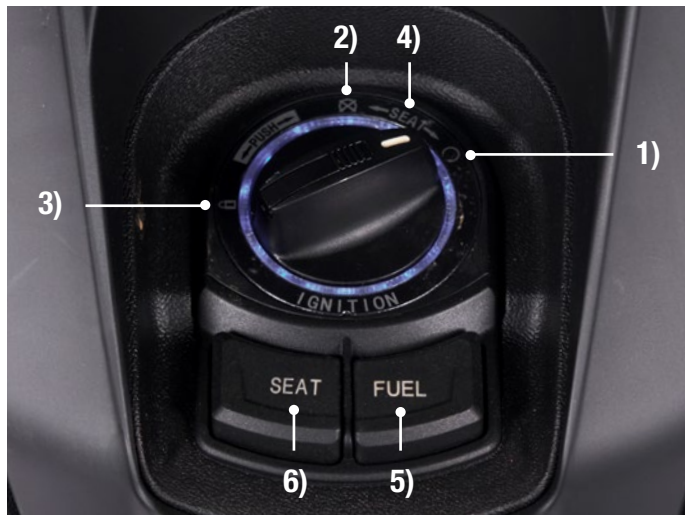







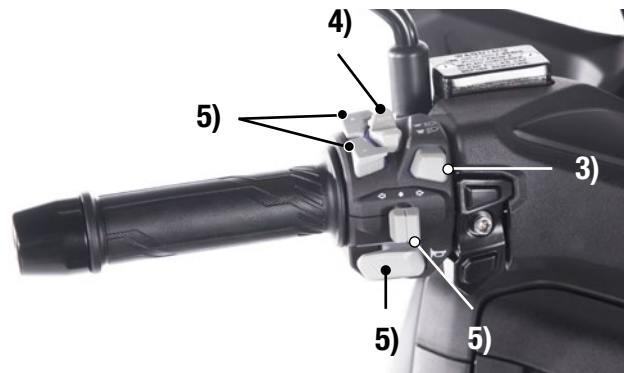

- 1) Posición ON:** Coloque la llave inteligente a menos de 1,5 metros, pulse el interruptor una vez, se iluminará la abertura LED del interruptor y, a continuación, bloquee el interruptor en la posición (1). Solo cuando la alimentación esté conectada se podrá arrancar el motor. Si se utiliza una llave mecánica, no se podrá retirar la llave del coche en este momento.
- 2) Posición OFF:** Cuando se gira el interruptor a la posición de bloqueo (2), el motor se apagará.

- 3)** Gire el manillar hacia la izquierda hasta que llegue al fondo, luego presione el interruptor de encendido y bloquéelo en la posición (3). En este momento, no realice la operación de dirección. El motor y todas las luces no se pueden encender.
- 4)** Después de desbloquear con la llave inteligente o utilizar la llave mecánica, gire el interruptor a la posición de bloqueo (4). En ese momento, pulse el bloqueo (5 COMBUSTIBLE) para abrir la tapa del depósito de combustible, o pulse el bloqueo (6 ASIENTO) para desbloquear el bloqueo del cojín del asiento y levante suavemente el cojín del asiento hacia arriba para abrirlo.





## 2.6. Mandos - izquierda

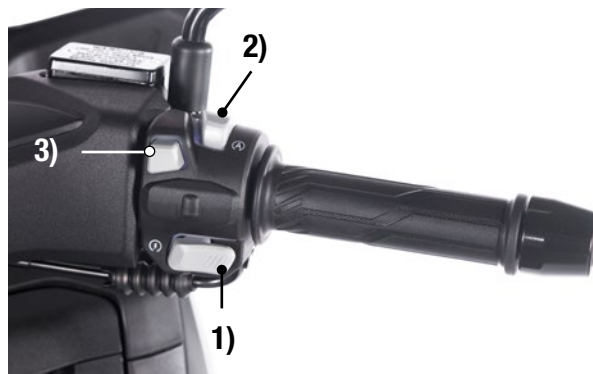

- 1) **Interruptor de bocina**  : Presione este interruptor para que el altavoz produzca sonido.
- 2) **Interruptor de los intermitentes**  : Gire el interruptor hacia la derecha  . Es decir, se muestra una señal de giro a la derecha. Gire el interruptor hacia la izquierda  .Es decir, se muestra una señal de giro a la izquierda. Tan pronto como se suelte el interruptor, volverá a la posición central. Para eliminar la señal, cuando el interruptor vuelva a la posición central, presiónelo hacia abajo.
- 3) **Interruptor de luces largas y cortas**  /  :  Las luces largas de los faros están encendidas.  Las luces cortas de los faros están encendidas.
- 4) **Interruptor de modulación de velocidad.**
- 5) **Pasar las páginas hacia arriba y hacia abajo.**
- 6) **Interruptor de adelantamiento**  : Pulse este interruptor para encender las luces largas y suéltelo para apagarlas. Se utiliza para alertar a los vehículos que se aproximan de que presten atención o cambien a luces cortas, así como para recordar a los vehículos que circulan en la misma dirección por delante que adelanten y cedan el paso.

## 2.7. Mandos - derecha



- 1) **Interruptor de arranque**  : Para arrancar el motor, mantenga pulsada la palanca del freno delantero (palanca del freno delantero) o la palanca del freno trasero (palanca del freno trasero) y pulse el interruptor de arranque.
- 2) **Interruptor de apagado/incendio del motor (STOP & GO)**  
 /  :  No utilice el interruptor de apagado.
- 3) **Interruptor de la luz de advertencia**  : Las luces direccionales delanteras y traseras están parpadeando.

## 3. Instrucciones de uso

### 3.1. Controles previos a la conducción:

Antes de comenzar a conducir cada día, se debe realizar una inspección rutinaria de la motocicleta para asegurarse de que se encuentra en buen estado y cumple con los requisitos para una conducción segura.

**Nivel de combustible en el depósito:** Encienda el interruptor de encendido y compruebe la posición indicada en el indicador de combustible. Cuando se acerque a la marca roja, debe añadir combustible. Al mismo tiempo, compruebe si hay alguna fuga de aceite del depósito de combustible y del carburador.

- Capacidad del depósito de combustible: 11 litros.
- Gire la tapa del depósito de combustible en sentido antihorario para abrirla.
- Se debe utilizar gasolina sin plomo con un índice de octano de 92 o superior siempre que sea posible.
- Al repostar, tenga cuidado de no introducir polvo, humedad u otros contaminantes en el depósito de combustible.

#### **⚠ ADVERTENCIA:**

- **La gasolina es una sustancia altamente inflamable. En determinadas condiciones, puede incendiarse o incluso explotar. Por lo tanto, el repostaje debe realizarse en un área bien ventilada y con el motor apagado. Está**

**prohibido fumar y encender llamas abiertas en las zonas donde se repostan y almacenan combustibles.**

- **Al repostar, no llene demasiado el depósito de combustible (no debe acumularse aceite en el tubo de entrada del depósito). Después de repostar, asegúrese de cerrar el depósito de combustible.**
- **La gasolina es tóxica. Si se ingiere accidentalmente, puede provocar desmayos. Por lo tanto, no permita que su piel entre en contacto prolongado con la gasolina. Nunca permita que los niños entren en contacto con la gasolina. Si se ingiere gasolina, se debe buscar atención médica de inmediato.**

#### **Nivel de aceite del motor:**



- 2) Si el nivel de aceite está cerca de la marca inferior 2 de la varilla de medición, se debe añadir aceite estándar. La cantidad de aceite que se rellene no debe superar la marca del límite superior 3. Vuelva a colocar la varilla de medición, apriétela y compruebe que no haya fugas de aceite.

- 1) En una superficie plana, apoye la motocicleta con el caballete central, desenrosque la varilla de medición de aceite, límpiela con un paño, vuelva a insertarla (sin enroscarla) y sáquela para comprobar si hay manchas de aceite.

### **El grado recomendado de aceite de motor para su uso:**

SL 10W-40. Aceite para motores de automóviles.

**Neumáticos:** Para maximizar el rendimiento del vehículo, garantizar su durabilidad y un funcionamiento seguro, se deben tener en cuenta la presión de los neumáticos y ajustarla si es necesario.

#### **⚠ ADVERTENCIA:**

- **La comprobación y el ajuste de la presión de los neumáticos deben realizarse cuando los neumáticos estén fríos (es decir, cuando la temperatura de los neumáticos sea la misma que la temperatura ambiente).**
- **La presión de los neumáticos debe ajustarse de acuerdo con la velocidad de conducción y el peso total del conductor, los ocupantes, la carga y los accesorios permitidos para este modelo de vehículo.**

## **3.2. Conducción:**

### **3.2.1. Arrancar el motor:**

- 1) Inserte la llave en el interruptor de encendido y gírela a la posición .
- 2) Sujete la palanca del freno, pulse al mismo tiempo el botón de arranque (1) y gire ligeramente el acelerador para arrancar el motor. Cada arranque eléctrico no debe durar más de 5 segundos.

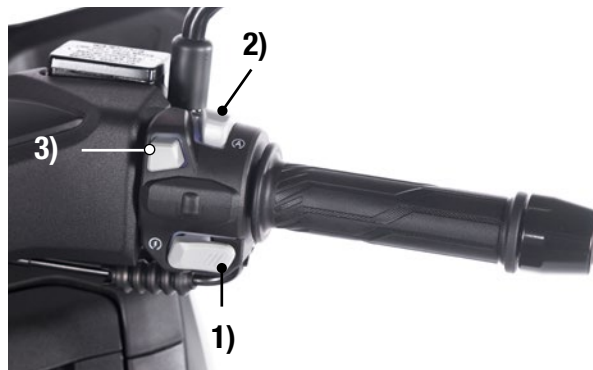

#### **⚠ ADVERTENCIA:**

- **Antes de conducir una motocicleta, asegúrese de que el soporte único esté colocado; de lo contrario, podría provocar accidentes graves al girar.**
- **Cuando falle el arranque eléctrico, se debe detener durante 30 segundos antes de volver a intentar el arranque eléctrico.**
- **Cuando arranque en frío, después de que el motor arranque, déjelo calentar brevemente (unos 3 minutos) antes de ponerse en marcha.**
- **En condiciones climáticas extremadamente calurosas, si el motor se deja al ralentí durante mucho tiempo, se sobrecalentará. El motor debe apagarse a tiempo.**

### 3.2.2. Durante la conducción:

#### ADVERTENCIA:

- Durante la conducción de una motocicleta, la temperatura del tubo de escape y del silenciador será relativamente alta. Si accidentalmente entra en contacto con estos componentes, puede sufrir quemaduras. Incluso en el breve periodo de tiempo tras apagar el motor, la temperatura sigue siendo lo suficientemente alta como para causar quemaduras. Por lo tanto, al conducir, debe llevar pantalones largos para proteger las piernas y evitar el contacto con los componentes del sistema de escape.
- Al conducir, se debe llevar equipo de protección, como cascos, gafas antipolvo y guantes.
- Al conducir, no es aconsejable llevar ropa holgada o que no se ajuste bien. De lo contrario, las mangas o los bajos de los pantalones holgados pueden engancharse en las palancas de freno, los puntales y otras piezas, provocando accidentes de seguridad.
- Todo el equipamiento instalado en la motocicleta debe cumplir con las normas y reglamentos de tráfico anunciados por el gobierno local. Solo se puede conducir cuando se llevan todos los documentos necesarios según lo requerido y estipulado.

**NOTA:** Durante el periodo de rodaje de 1.000 kilómetros de una motocicleta nueva, se debe controlar la velocidad y la carga. La carga debe ser inferior a 100 kilogramos (incluido el conductor). El

exceso de velocidad y la sobrecarga durante el periodo de rodaje acortarán significativamente la vida útil del motor. El aceite del cárter debe sustituirse después de 300 kilómetros de rodaje.

- Pliegue el soporte de estacionamiento, siéntese en el asiento y coloque el pie izquierdo en el suelo para mantener el vehículo perpendicular al suelo.
- Aumente gradualmente el acelerador y el vehículo comenzará a moverse. A continuación, retire el pie izquierdo para controlar el acelerador y alcanzar una velocidad adecuada. Al desacelerar, cierre gradualmente el acelerador.

#### ADVERTENCIA:

- No realice operaciones rápidas de apertura y cierre del acelerador; de lo contrario, la motocicleta avanzará rápidamente y podría perder el control.
- Antes de que el vehículo comience a moverse, observe cuidadosamente las condiciones de la carretera a lo largo de la ruta del vehículo.

### 3.2.3. Funcionamiento de los frenos y el acelerador:

- 1) Al reducir la velocidad de una motocicleta, es muy importante disminuir el grado de aceleración.
- 2) Abrir y coordinar el funcionamiento de los frenos delanteros y traseros.

 **ADVERTENCIA:** Al conducir por carreteras húmedas o blandas, o en condiciones de lluvia, hay que tener especial cuidado al frenar, acelerar o girar el manillar.

- 3) Funcionamiento simultáneo de los frenos delanteros y traseros.

**NOTA:** Al conducir por una pendiente muy pronunciada, primero debe cerrar completamente el acelerador y utilizar los frenos de las ruedas delanteras y traseras para reducir la velocidad. Se debe evitar el uso continuo del freno, ya que de lo contrario se sobrecalentará y se reducirá su rendimiento.

Cuando conduzca a velocidades medias o altas, especialmente en carreteras resbaladizas o curvas, no utilice solo los frenos delanteros o traseros. En su lugar, utilice ambos al mismo tiempo para evitar derrapar y provocar accidentes.

### 3.2.4. Velocidad del vehículo:

Km recorridos (Km)	0~200	200~500	500~1000
Velocidad (Km/h)	≤30	≤45	≤55

### 3.2.5. Operación de apagado del motor:

- Gire el acelerador en la dirección que se muestra en el diagrama hasta la posición final (en circunstancias normales, cuando se suelta el puño del acelerador, el motor quedará en ralentí).
- Gire la llave de contacto a la posición de apagado.

### 3.2.6. Operación de estacionamiento:

Al estacionar, gire la llave de contacto a la posición de apagado. Coloque el bastidor de estacionamiento y bloquee el manillar en la posición indicada.

**⚠ ADVERTENCIA:** Las motocicletas deben estacionarse en terrenos duros y planos; de lo contrario, existe la posibilidad de causar lesiones a las personas o que el vehículo se vuelque.

### Puntos clave para la prevención de robos:

- El manillar debe bloquearse a tiempo. Nunca deje la llave del vehículo en la cerradura del interruptor de encendido.
- Siempre que sea posible, lo mejor es aparcar el vehículo en un garaje cerrado con llave.

## 4. Mantenimiento y reparación

El ciclo de mantenimiento es el periodo de mantenimiento basado en el kilometraje recorrido y sirve como guía para el mantenimiento y la lubricación regulares de este vehículo. Si conduce a alta velocidad durante mucho tiempo en condiciones adversas, debe aumentar la frecuencia del mantenimiento. Si la motocicleta ha sido sometida a reparaciones importantes o ha sufrido una colisión anteriormente, debe pedir al personal del departamento de mantenimiento que inspeccione cuidadosamente todos los componentes principales de la motocicleta, como el bastidor, el soporte y los componentes de

la dirección, y que repare o sustituya cualquier pieza desalineada o dañada para garantizar una conducción segura.

**NOTA:** Para garantizar la seguridad y fiabilidad de la motocicleta, no está permitido ajustar la relación aire-combustible de la ECU a voluntad. Al sustituir el silenciador de escape, el cuerpo de la válvula del acelerador y los filtros de carbón, se deben utilizar piezas originales del mismo modelo de nuestra empresa; de lo contrario, se verá afectado el rendimiento general de las emisiones del vehículo. Para reparar o mantener otros componentes, recomendamos sustituirlos por piezas originales nuevas de nuestra marca o piezas de calidad similar en la medida de lo posible. Si se utilizan otras piezas de mala calidad, se verá afectado el rendimiento y las funciones operativas de la motocicleta. Además de perder la garantía del vehículo.

**⚠ ADVERTENCIA:** Para garantizar la seguridad del personal y evitar lesiones, independientemente del mantenimiento que se realice, primero se debe apagar el motor y el vehículo debe estacionarse en un terreno plano y firme, y estar bien sujeto.

**NOTA:** Si el vehículo permanece estacionado durante más de un mes o no se utiliza durante el invierno, primero se deben realizar tareas de mantenimiento para evitar el deterioro y la corrosión del combustible, los neumáticos, la batería, etc.

## 4.1. Mantener la tabla periódica

\* A menos que el conductor o el propietario del vehículo cuente con un juego completo de herramientas de reparación y materiales de mantenimiento, y sea personal mecánico cualificado, se deberá encargar personal especializado del mantenimiento y la reparación.

\*\*Por razones de seguridad, recomendamos que el personal del departamento de mantenimiento se encargue del mantenimiento o la reparación de estos elementos.

### NOTA:

- 1) Si se conduce en zonas especialmente húmedas o polvorientas, es mejor acortar el periodo de mantenimiento especificado. Cuando el consumo de combustible aumenta y la aceleración es débil, debe sustituirse.
  - 2) Cuando se conduce con frecuencia por carreteras con baches, es necesario mantener el rendimiento del vehículo mediante el mantenimiento.
  - 3) En regiones extremadamente frías, sustitúyalo en cada temporada.
- **Mantenimiento del freno hidráulico:** Compruebe el nivel del líquido de frenos periódicamente y corríjalo cuando sea necesario. El cilindro maestro del freno y los componentes internos de la pinza de freno deben sustituirse cada dos años, y también debe sustituirse el líquido de frenos. Sustituya la manguera de freno cada cuatro años y cuando esté agrietada o dañada.

<b>PROYECTO / CICLO</b>	<b>1.000 Km</b>	<b>4.000 Km</b>	<b>8.000 Km</b>	<b>12.000 Km</b>
<b>* Tubería de combustible</b>	Inspeccionar	Inspeccionar	Inspeccionar	Inspeccionar
<b>* Fundionamiento del acelerador</b>	Inspeccionar	Inspeccionar	Inspeccionar	Inspeccionar
<b>* Elemento filtrante del aire</b>	Limpiar cada 1.000 Km y sustituir cuando sea necesario.			
<b>* Bujía</b>	Limpiar cada 2.000 Km y sustituir cuando sea necesario.			
<b>* Holgadura de válvulas</b>	Inspeccionar	Inspeccionar	Inspeccionar	Inspeccionar
<b>* Aceite del motor</b>	Sustituir	Sustituir cada 3.000 Km		
<b>* Filtro de aire</b>	Limpiar el filtro al cambiar el aceite siempre que sea necesario.			
<b>* Correa de transmisión</b>	Inspeccionar cada 1.000 Km y sustituir cuando sea necesario.			
<b>* Aceite de la caja de cambios</b>			Inspeccionar	
<b>Sistema de frenado</b>	Inspeccionar	Inspeccionar	Inspeccionar	Inspeccionar

<b>PROYECTO / CICLO</b>	<b>1.000 Km</b>	<b>4.000 Km</b>	<b>8.000 Km</b>	<b>12.000 Km</b>
<b>Interruptor de freno</b>		Inspeccionar	Inspeccionar	Inspeccionar
<b>* Faro delantero</b>		Inspeccionar	Inspeccionar	Inspeccionar
<b>* Sistema de suspensión</b>		Inspeccionar	Inspeccionar	Inspeccionar
<b>* Tuerca, perno</b>	Inspeccionar		Inspeccionar	
<b>** Rueda</b>		Inspeccionar	Inspeccionar	Inspeccionar
<b>** Cojinete de dirección</b>	Inspeccionar			Inspeccionar

## 4.2. Tabla de fallos

FENÓMENO DE FALLO	CAUSA DE MAL FUNCIONAMIENTO		MÉTODO DE EXCLUSIÓN
<b>El motor no arranca</b>	<b>La bujía no produce chispa</b>	La bujía está dañada.	Reemplazar.
		La bobina de encendido está dañada.	Reemplazar.
		El interruptor de encendido está dañado.	Reemplazar.
		El sistema de encendido se ha caído o se ha aflojado.	Conectar o asegurar.
	<b>La chispa de la bujía es débil</b>	La distancia entre los electrodos de la bujía es demasiado pequeña o demasiado grande.	Ajuste.
		El electrodo de la bujía está erosionado.	Reemplazar.
		Las bujías tienen graves depósitos de carbón.	Limpiar.
		Consulte el apartado “La bujía no produce chispa”.	
	<b>No ha entrado ninguna mezcla en el cilindro</b>	El combustible del depósito se ha agotado.	Añadir combustible.
		El tapón de la bomba de aceite está suelto.	Comprobar.
		La bomba de aceite no funciona.	Reemplazar.
		Obstrucción del circuito de aceite.	Desatascar.
		El filtro de aire está obstruido.	Limpiar elemento filtrante.
		El sistema de admisión tiene una fuga de aire.	Comprobar y eliminar.
	<b>La fuerza de compresión del cilindro es baja</b>	El enchufe de la bujía tiene una fuga.	Apretar las bujías.
La superficie de unión de la culata tiene una fuga de aire.		Reemplazar la junta.	
El anillo del asiento de la válvula está desgastado.		Rectificar.	

FENÓMENO DE FALLO	CAUSA DE MAL FUNCIONAMIENTO		MÉTODO DE EXCLUSIÓN
<b>El motor no arranca</b>	<b>La fuerza de compresión del cilindro es baja</b>	Los segmentos del pistón o el bloque de cilindros están muy desgastados.	Reemplazar los segmentos del pistón o el bloque del cilindro.
		Los segmentos del pistón están rotos o atascados por depósitos de carbono.	Reemplazar los segmentos del pistón o limpiar los depósitos de carbón.
	<b>El vehículo es débil y tiene un rendimiento de aceleración deficiente</b>	El índice de alcanos del combustible es demasiado bajo.	Cambiar el combustible
		La línea de combustible está obstruida y el suministro de combustible no es fluido.	Limpiar el circuito de aceite.
		El tiempo de encendido es demasiado temprano o demasiado tarde.	Comprobar la bobina del disparador.
		La chispa es demasiado débil o el fuego se apaga.	Comprobar el sistema de encendido y solucionar.
		La mezcla es demasiado rica o demasiado.	Limpiar el cuerpo de la válvula del acelerador.
		Fuga en el motor.	Comprobar y eliminar.
		Obstrucción del silenciador.	Desatascar.
		Desgaste de la correa.	Sustituir.
		Los rodillos del embrague automático están desgastados.	Reemplazar.
		Consulte el motor no arranca.	
El relé de arranque está dañado.	Reemplazar.		

FENÓMENO DE FALLO	CAUSA DE MAL FUNCIONAMIENTO		MÉTODO DE EXCLUSIÓN
El motor no arranca	<b>El vehículo es débil y tiene un rendimiento de aceleración deficiente</b>	La batería no tiene suficiente energía.	Cargar.
	<b>El vehículo conduce de manera inestable</b>	El espacio libre del cojinete de dirección es demasiado grande.	Ajustar.
		Presión insuficiente en los neumáticos.	Aumentar la presión de aire.
		Los ejes delantero y trasero están flojos.	Aprietar la tuerca.
	<b>Fallo en el freno</b>	Las zapatas de freno están desgastadas.	Reemplazar.
		Desgaste de la leva del freno.	Reemplazar.
		Demasiado tiempo libre.	Ajuste y compruebe el aceite hidráulico.

### 4.3. Limpieza del filtro de aire

- Retire los tornillos de fijación de la cubierta del filtro de aire.
- Retire el elemento filtrante de la caja del filtro de aire.
- Limpie el elemento filtrante con aire comprimido o un cepillo seco, o coloque un elemento filtrante nuevo en la caja del filtro.
- Vuelva a instalar el filtro de aire siguiendo el procedimiento inverso mencionado anteriormente.

**⚠ ADVERTENCIA: Nunca limpie el elemento filtrante de papel con gasolina o disolventes de bajo punto de inflamación.**

### 4.4. Mantenimiento de la batería

Este vehículo está equipado con una batería cerrada (no es necesario añadir agua).

**⚠ ADVERTENCIA: Nunca se debe abrir la tapa superior del electrolito de una batería cerrada.**

- Cuando el vehículo no se utilice durante un periodo prolongado, retire la batería, cárguela completamente y guárdela en un lugar fresco, bien ventilado y seco.
- Si se produce corrosión en la parte superior de la batería, retírela para limpiarla.

**⚠ ADVERTENCIA: Al retirar la batería, primero se debe apagar el interruptor de encendido y, a continuación, retirar el terminal negativo. Al instalar, coloque primero el terminal positivo y, a continuación, el negativo.**

### 4.5. Sustitución del aceite y limpieza del filtro de aceite

#### 4.5.1. Sustitución de aceite:

- El cambio de aceite del motor debe realizarse en condiciones seguras, con el vehículo apoyado en un caballete, antes de que se enfríe el motor.
- Calentamiento del motor.
- Apague el motor y retire el tornillo de drenaje de aceite.
- Retire el tornillo de drenaje de aceite [3] y la arandela [2], y drene el aceite.
- Después de drenar completamente el aceite del motor, instale el tornillo de drenaje de aceite y sustitúyalo por una junta nueva.
- Apriete el tornillo de drenaje de aceite al par especificado.
- Par: 25 - 30 Nm.
- Llene el cárter con el aceite de motor especificado.
- Capacidad de aceite.
- Después del mantenimiento del motor o una reparación importante: añada 0,8 L.
- Compruebe el nivel de aceite y asegúrese de que no haya fugas de aceite.

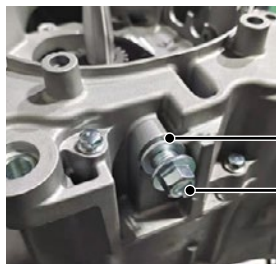
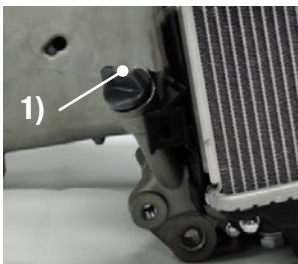

#### 4.5.2. Limpieza del filtro de aceite:

- En primer lugar, retire la varilla de medición del aceite y la tapa del filtro de aceite 1, el resorte 2 y el filtro del aceite 3.
- Limpie el filtro con disolvente.
- Instale el filtro, el resorte y la tapa del filtro de aceite.
- Llene el motor con aceite que cumpla con las especificaciones, y la cantidad de aceite debe basarse en la marca del límite superior de la varilla de medición del aceite.
- Al medir el nivel de aceite, la varilla de medición no se puede atornillar.
- Apriete la varilla de medición.
- Arranque el motor, déjelo al ralentí durante unos minutos y, a continuación, apáguelo.
- Vuelva a medir el nivel de aceite, asegurándose de que esté

cerca de la marca del límite superior y de que no haya fugas de aceite.

#### 4.6. Sustitución del aceite de la caja de cambios

**Grado de aceite para engranajes recomendado: SAE 80W/90**

(El aceite anticongelante se puede utilizar en regiones frías).

Capacidad de reabastecimiento de combustible

Capacidad durante la sustitución: 0,15 litros.

- Apoye la motocicleta con el caballete central.
- Retire el perno de llenado de aceite (1) y el perno de drenaje de aceite (2).

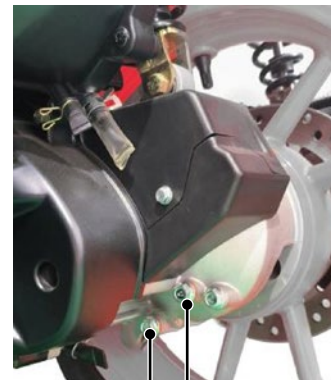

2) 1)

**⚠ ATENCIÓN: Al drenar el aceite, el motor debe estar a una temperatura determinada y la motocicleta debe estar bien sujeta con un soporte de estacionamiento. Asegúrese de que el aceite se pueda drenar completa y rápidamente.**

Limpie el perno de drenaje de aceite antes de volver a instalarlo y apretarlo. Inyecte lentamente aceite para engranajes en el orificio del perno de inyección de aceite con una jeringa hasta que el aceite comience a desbordarse por el orificio del perno de llenado de aceite. A continuación, instale los pernos de llenado de aceite y apriételos.

## 4.7. Bujía

### Especificaciones de las bujías:

Tipo estándar: CPR8EA-9 (NGK).

- Desmonte la conexión de la tapa de la bujía y, a continuación, utilice una llave especial para retirar la bujía.
- Compruebe si hay suciedad, erosión o depósitos de carbón en los electrodos y en la cabeza central de porcelana de la bujía. Si la erosión es grave, se deben sustituir las bujías.
- Utilice un limpiador de bujías para eliminar los depósitos de carbón y la suciedad, o límpielas con un cepillo.
- Ajuste la distancia entre el electrodo lateral 1 y el electrodo central 2 para que se mantenga entre (0,8-1,0) mm.
- No utilice bujías de grados distintos a los especificados.

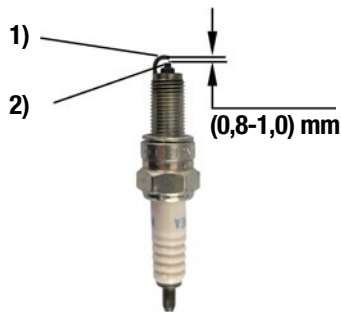

## 4.8. Sustitución del fusible

La corriente nominal del fusible principal es de 15 A y se encuentra dentro de la caja de la batería.

Si el fusible se funde con frecuencia, quiere decir que hay un cortocircuito o una sobrecarga en el sistema eléctrico. Debe ponerse en contacto con el departamento de mantenimiento autorizado local para que lo repare. Está estrictamente prohibido sustituir el fusible especificado por un cable de cobre.

## 5. Almacenamiento

Cuando se guarda una motocicleta durante un periodo prolongado, como en invierno, es necesario tomar varias medidas para evitar que la motocicleta funcione mal o se deteriore debido al uso prolongado. Antes de prepararla para su almacenamiento, también es necesario realizar algunos trabajos de mantenimiento. De lo contrario, una vez que se vuelve a utilizar la motocicleta, estos trabajos de mantenimiento suelen olvidarse.

- Cambie el aceite del motor.
- Drene todo el aceite restante del depósito de combustible y del carburador.

**⚠ ADVERTENCIA:** En determinadas condiciones, la gasolina puede ser inflamable o explosiva. Por lo tanto, está estrictamente prohibido fumar y encender llamas abiertas durante la descarga del aceite.

- Primero, retire la bujía. A continuación, inyecte una cucharada (de 15 ml a 20 ml) de aceite de motor en el cilindro. Después, presione varias veces la palanca de arranque del motor para distribuir el aceite por todas las piezas. Por último, vuelva a instalar la bujía.
- Retire la batería. La batería debe guardarse en un lugar donde no se congele ni quede expuesta directamente a la luz solar. La batería debe cargarse una vez al mes.
- Lave la motocicleta a fondo y luego séquela. Aplique cera a todas las superficies pintadas y cubra las demás piezas metálicas con una capa de aceite antioxidante.
- Cubra la motocicleta con una funda (no utilice láminas de plástico ni otros materiales recubiertos de pegamento) y guárdela en un lugar fresco y seco. La variación diaria de temperatura no debe ser grande y nunca debe aparcarse bajo la luz solar directa.

**Cuando se saca la motocicleta del almacén para volver a utilizarla:**

- Retire la cubierta inferior y limpie la motocicleta. Si el tiempo de almacenamiento ha superado los cuatro meses, se debe cambiar el aceite del motor.
- Si es necesario, cárguela inmediatamente y luego instale la batería.
- Realice una revisión exhaustiva de todos los elementos antes de conducir (consulte las páginas 12-14). En primer lugar, pruebe la motocicleta a baja velocidad en una zona con poco tráfico durante un tiempo para garantizar la seguridad.

## 6. Ficha técnica

<b>LARGO / ANCHO / ALTO</b>	1.970 / 765 / 1.240 mm	<b>EMBRAGUE</b>	Automático
<b>DISTANCIA ENTRE EJES</b>	1.345 mm	<b>LUBRICACIÓN</b>	Se utilizan conjuntamente la presión y la pulverización a presión
<b>NEUMÁTICOS (DEL. / TRAS.)</b>	120/70-14 / 130/70-13		
<b>DISTANCIA MÍN. AL SUELO</b>	100 mm	<b>RALENTÍ</b>	1.800 ± 100 rpm
<b>PESO EN VACÍO</b>	131 Kg	<b>DEPÓSITO DE ACEITE</b>	0,8 L
<b>CARGA MÁXIMA</b>	150 Kg	<b>ACEITE</b>	SL 10W-40 (Cárter)
<b>MÁRGEN DE GIRO</b>	≤ 48 °	<b>RENDIMIENTO EN SUBIDA</b>	≤ 16 °
<b>CONSUMO</b>	2,4 Kg / 100 kW	<b>BATERÍA</b>	12V 7Ah
<b>MOTOR</b>	Monocilíndrico / 4-T / 2 Válulas - SOHC	<b>COMBUSTIBLE</b>	≥ RQ 95
		<b>MODELO DE BUJÍA</b>	CPR8EA-9(NGK)
<b>TRANSMISIÓN</b>	CVT. Primaria variable continua / Secundaria reductora en 2 etapas	<b>SEPARACIÓN ENTRE ELECTRODOS</b>	0,8 - 1,0 mm
<b>REL. DE TRANSMISIÓN</b>	0,736 ~ 2,147	<b>DEPÓSITO DE COMBUSTIBLE</b>	8,5 L
<b>REL. DE COMPRESIÓN</b>	11:1	<b>LUZ DE POSICIÓN DEL.</b>	LED × 78 12V 6W
<b>DIÁMETRO X CARRERA</b>	52,4 x 57,9 mm	<b>INTERMITENTES DEL.</b>	LED × 15 12V 3W
<b>CILINDRADA</b>	125 cc	<b>INTERMITENTES TRAS.</b>	LED × 6 12V 3W
<b>ENCENDIDO</b>	ECU	<b>FUSE</b>	15 A
<b>DEPÓSITO DE ACEITE DE CAJA DE CAMBIOS</b>	0,15 L	<b>LUZ LARGA (FARO DEL.)</b>	LED × 4 12V 28,8W
		<b>LUCES CORTAS (FAROS DEL.)</b>	LED × 2 12V 14,4W
<b>ACEITE PARA ENGRANAJES</b>	SAE 80W/90	<b>LUZ DE LA MATRÍCULA</b>	12V 5W
<b>LUZ DE FRENO</b>	LED × 8 12V 9W	<b>LUCES TRAS.</b>	LED × 8 12V 4,5W

## 7. Libro de mantenimiento

### 7.1. Aspectos generales de la garantía:

Para más información sobre el contenido de este folleto de servicio y garantía, póngase en contacto con cualquier concesionario o taller oficial MITT.

La garantía para vehículos nuevos cubre defectos durante los **tres primeros años** de la existencia del vehículo y, para profesionales, la duración será de **seis meses**. Por lo que el reconocimiento de la garantía incluye la reparación o sustitución de las piezas defectuosas, incluida la mano de obra necesaria.

Si un producto presenta defectos de fabricación o de montaje, el consumidor privado tiene derecho a la reparación de los posibles defectos del producto sin coste alguno.

Si se requieren intervenciones en garantía, puede visitar cualquier concesionario oficial de nuestra red MITT para la realización de las reparaciones correspondientes.

Para poder disfrutar de la garantía del vehículo es necesario realizar las revisiones periódicas previstas en el libro de mantenimiento y efectuarlas en un concesionario oficial.

La Dirección se reserva el derecho de examinar el vehículo y/o el recambio causante de la avería para poder determinar la aprobación de la garantía.

### Periodo de garantía:

La garantía de vehículo entra en vigor en la fecha de entrega del vehículo nuevo al primer comprador y tiene una vigencia de 3 años con kilometraje ilimitado (20,000 Km o 500 horas en ATV, SSU y UTV).

### Límite de la garantía:

La garantía se aplicará en todos los casos en los cuales el servicio técnico de MITT encuentre anomalías en el funcionamiento del vehículo debido a defectos de material o montaje en origen, a excepción de los puntos detallados en las exclusiones.

### Exclusiones:

Los vehículos que hayan sido modificados total o parcialmente.

- Los vehículos que no hayan realizado el plan de mantenimiento establecido.
- Los vehículos que hayan sido reparados fuera de la red oficial.
- Daños causados por el desgaste ordinario.
- Los vehículos reparados o modificados con recambio **NO** original.

- Los vehículos que no hayan sido utilizados del modo indicado en los manuales de uso y mantenimiento.
- Los vehículos con averías debidas a un mal uso.
- Los vehículos que hayan sido utilizados como vehículos de demostración o en competiciones deportivas.
- Los vehículos con alteraciones en el número de bastidor.
- Los importes de los mantenimientos no están cubiertos por la garantía.
- Los ruidos o vibraciones producidos por el desgaste habitual del vehículo.
- Serán denegadas las solicitudes de reparaciones en garantía falsas y/o engañosas referentes al defecto, kilómetros o cualquier indicación que no correspondan con la verdad. Si durante el trascurso de la reparación la garantía no estuviese incluida, el coste resultante hasta ese momento, será asumido por el propietario del vehículo, aun cuando en el primer momento se hubiese aceptado la realización de la reparación.

La garantía no cubre piezas y mano de obra sobre operaciones de limpieza, mantenimiento o ajuste de artículos regulados o sustituidos en relación con trabajos normales de revisión o mantenimiento.

### **La garantía no cubre:**

- El cambio o llenado de líquidos, como por ejemplo refrigerantes, lubricantes o líquidos de frenos.
- Los daños estéticos derivados de agentes medioambientales o excrementos de animales, tales como óxido, corrosión, pérdida de color, adhesivos...
- Daños por un incorrecto montaje no de origen.
- Daños causados a personas o cosas por incidentes en circulación o de cualquier otra naturaleza.
- Daños derivados de incidentes o caídas.
- Vibraciones que no afecten al funcionamiento del producto.

### **Componentes con garantía limitada por tiempo:**

**30 días desde la fecha de venta del vehículo:** Bujías, filtro de aire, de aceite o de combustible, bombillas, lámparas, LED's, fusibles, materiales textiles, llantas y su equilibrado, neumáticos y cámaras.

**90 días desde la fecha de venta del vehículo:** Correa o cadena de transmisión, embrague de cualquier tipo, variador, cables de acero, rodamientos, juntas, zapatas, pastillas, discos y tambores de freno, eje de dirección, soportes de goma, mandos mecánicos o eléctricos, daños estéticos, escobillas.

### **180 días desde la fecha de venta del vehículo:** Baterías.

El fabricante declina toda responsabilidad de reparaciones o cambios necesarios como consecuencia de:

Que el vehículo no haya sido mantenido en un taller autorizado MITT siguiendo el programa de mantenimiento periódico tal y como especifica el Manual del Usuario.

- No haber utilizado piezas conforme a las especificaciones del fabricante.

La omisión de cualquiera de las revisiones periódicas dará lugar a la pérdida total de la garantía de su vehículo.

- Que el vehículo haya sido manipulado indebidamente, modificadas las especificaciones de fábrica, o almacenado inadecuadamente.
- Haber utilizado combustible, lubricantes piezas o líquidos diferentes a los recomendados por el fabricante o por su desgaste habitual.
- Que el vehículo haya sido objeto de abuso, negligencia, robo, hurto, incendio, vandalismo, accidente o utilizado para un propósito diferente al de su diseño, tal y como figura en las instrucciones mencionadas en el Manual de Usuario.

- Haber sido destinado a actividades profesionales, alquiler, competición, actividades comerciales, espectáculos y otras manifestaciones públicas.

### **Funcionamiento de la garantía:**

Para obtener el servicio de garantía el propietario del vehículo deberá solicitar la intervención en garantía a un vendedor o taller autorizado en un plazo no mayor de 60 días desde que se detecte la posible avería, llevando el vehículo a un taller autorizado de la red MITT.

- El vehículo deberá encontrarse de alta en el sistema informático de la web de posventa de MITT o en su defecto poder mostrar el permiso de circulación donde se puede consultar la fecha de matriculación.
- El taller autorizado donde se han realizado los servicios de mantenimiento del vehículo indicados por el fabricante en el Manual de Usuario deberá haber grabado estas operaciones en la página web de postventa de MITT.
- Haber realizado todas las revisiones de mantenimiento con recambios originales de la marca.



## 7.2. Datos del propietario y datos del vehículo:

### Datos del propietario

NOMBRE Y APELLIDOS

DIRECCIÓN

POBLACIÓN  C.P.  PROVINCIA

NÚM. TELÉFONO

### Datos del vehículo

MODELO

NÚMERO DE BASTIDOR

FECHA VENTA

**Sello del concesionario oficial**



En cumplimiento de la Ley Orgánica 15/1999, de 13 de diciembre de Protección de Datos de Carácter Personal (LOPD), JETS MARIVENT informa que:

“Los datos de carácter personal que se facilitan mediante el presente formulario serán incluidos en un fichero titularidad de Jets Marivent, cuya finalidad es el alta y gestión de la garantía del producto”.

### 7.3. Tabla de preentrega a rellenar por el concesionario y dar de alta en la página web de postventa:

<b>BASTIDOR</b>	
-----------------	--

<b>FECHA</b>	
--------------	--

<b>PIEZAS A INSTALAR</b>	
Batería y tubo de ventilación	
Accesorios	

<b>PRUEBA DINÁMICA</b>	
Dirección	
Acelerador / Frenos	
Interruptores / Conmutadores	
Luces	
Motor	
Suspensiones	
Fugas	
Limpieza	

<b>LÍQUIDOS</b>	
Gasolina	
Aceite de motor / Transmisión	
Líquido de frenos	
Grasa / Lubricante	

<b>AJUSTES</b>	
Retrovisores	
Presión de las ruedas	
Horquilla de suspensión (ajuste de dureza si procede)	
Amortiguador trasero (ajuste de la precarga del muelle)	
Otros	

<b>COMENTARIOS</b>	

### 7.3. Tabla de preentrega a rellenar por el concesionario y dar de alta en la página web de postventa:

EXPLICACIÓN AL PROPIETARIO	

**Firma del propietario**

--

**Sello del concesionario**

--

Con la firma del propietario y del concesionario se aceptan las condiciones de garantía de la marca expuestas en este libro por ambas partes.

#### **7.4. Revisión y mantenimiento periódico:**

Las hojas de revisión y mantenimiento periódico deben ser cumplimentadas cada vez que se realice las operaciones correspondientes a la revisión indicada por kilometraje y a su vez deberán ser grabadas en el sistema informático de MITT.

El coste de las revisiones corre a cuenta del cliente, quien está obligado a mantener dichas revisiones periódicas para poder tener derecho a la garantía limitada MITT.

La información de los servicios de mantenimiento deberá ser actualizada en el Sistema de Gestión de Garantías en un plazo no superior a 15 días. El incumplimiento de este punto será óbice para la anulación inmediata de la garantía oficial.

La consecución del plan de mantenimiento periódico es obligatorio para un funcionamiento correcto y duradero del vehículo así como para la vigencia del periodo de cobertura de Garantía Limitada MITT.



## PRIMERA REVISIÓN

500 Km o 2 meses **DESDE LA FECHA DE COMPRA** para todos los vehículos.

MODELO

BASTIDOR

KILÓMETROS

FECHA

Firma y sello del concesionario



## SEGUNDA REVISIÓN

Motores hasta 125cc cada 6 meses o 3.000 Km, motores superiores a 125cc cada 12 meses o 5.000 Km, y vehículos de 4 ruedas cada 6 meses o 2.000 Km. **LO PRIMERO QUE SUCEDA.**

MODELO

BASTIDOR

KILÓMETROS

FECHA

Firma y sello del concesionario



## TERCERA REVISIÓN

Motores hasta 125cc a los 12 meses o 6.000 Km, motores superiores a 125cc a los 24 meses o 10.000 Km y vehículos de 4 ruedas a los 12 meses o 4.000 Km. **LO PRIMERO QUE SUCEDA.**

MODELO

BASTIDOR

KILÓMETROS

FECHA

Firma y sello del concesionario



## CUARTA REVISIÓN

Motores hasta 125cc a los 18 meses o 9.000 Km, motores superiores a 125cc a los 36 meses o 15.000 Km y vehículos de 4 ruedas a los 18 meses o 6.000 Km. **LO PRIMERO QUE SUCEDA.**

MODELO

BASTIDOR

KILÓMETROS

FECHA

Firma y sello del concesionario



## QUINTA REVISIÓN

Motores hasta 125cc a los 24 meses o 12.000 Km, motores superiores a 125cc a los 48 meses o 20.000 Km y vehículos de 4 ruedas a los 24 meses u 8.000 Km. **LO PRIMERO QUE SUCEDA.**

MODELO

BASTIDOR

KILÓMETROS

FECHA

Firma y sello del concesionario



## SEXTA REVISIÓN

Motores hasta 125cc a los 30 meses o 15.000 Km, motores superiores a 125cc a los 60 meses o 25.000 Km y vehículos de 4 ruedas a los 30 meses o 10.000 Km. **LO PRIMERO QUE SUCEDA.**

MODELO

BASTIDOR

KILÓMETROS

FECHA

Firma y sello del concesionario







[info@mittmotors.com](mailto:info@mittmotors.com)



[@mittmotors](https://www.instagram.com/mittmotors)



[@mittmotors](https://www.tiktok.com/@mittmotors)



[@MITTMotors](https://www.youtube.com/MITTMotors)



[@MITTMotors](https://www.facebook.com/MITTMotors)

[mittmotors.com](https://www.mittmotors.com)