



# **ADV XTREME 125**

**MANUAL DE USUARIO &  
LIBRO DE MANTENIMIENTO**





## Estimado cliente:

Gracias por adquirir el vehículo **MITT ADV XTREME 125**.

El scooter **MITT ADV XTREME 125** es un producto fabricado utilizando equipos avanzados y compuesto por componentes de alta calidad. Equipado con encendido electrónico y motor de arranque eléctrico. El vehículo se caracteriza por su alto rendimiento, ahorro de combustible, bajo nivel de ruido, rápida aceleración y buena movilidad. Todas estas características se combinan para hacer del scooter un vehículo de alta calificación para su uso en zonas urbanas, así como un símbolo de moda del mundo moderno.

Este manual proporciona información detallada sobre el correcto funcionamiento, mantenimiento y ajuste de su vehículo **MITT ADV XTREME 125** y siguiendo estos consejos puede hacer que su unidad sea duradera. El fabricante ruega su comprensión en caso de cualquier incoherencia entre el contenido (imágenes o descripciones verbales) de este manual y el estado real de su vehículo debido a posibles cambios en las especificaciones. Por favor, lea atentamente este manual para garantizar la seguridad y la máxima facilidad de uso. Le deseamos la mejor experiencia con su nuevo vehículo.

## Aviso importante:

- **Conductor y pasajero:**  
Este vehículo está diseñado para transportar un solo pasajero. No exceda la capacidad de carga nominal indicada en la etiqueta de especificaciones.
- **Estado de las carreteras:**  
Este vehículo está diseñado para circular por carretera.
- **Lea atentamente este manual para comprender bien la información que contiene.**
- **Preste especial atención a las frases o párrafos de los siguientes epígrafes:**



### **ADVERTENCIA:**

**Este epígrafe le advierte de que pueden producirse lesiones personales graves si no se utiliza de acuerdo con las instrucciones del manual.**



### **PRECAUCIÓN:**

**Este epígrafe le recuerda que pueden producirse daños personales o mecánicos si no sigue las instrucciones del manual.**

# ÍNDICE

<b>1. Conducción segura de motocicletas</b>	/ 05	<b>4. Mantenimiento y reparación</b>	/ 17
1.1. Conducción Segura	/ 05	4.1. Tabla de intervalos de mantenimiento	/ 17
1.2. Cargas útiles	/ 05	4.2. Solución de problemas	/ 18
<b>2. Diagramas de ubicación</b>	/ 06	4.3. Limpieza del filtro de aire	/ 21
2.1. Diagrama de ubicación de componentes	/ 06	4.4. Mantenimiento de la batería	/ 21
2.2. Indicadores	/ 08	4.5. Cambio de aceite, limpieza de la rejilla del filtro de aceite	/ 21
2.3. Mirror-Link	/ 09	4.6. Cambio de aceite de la caja de cambios	/ 22
2.4. Interruptor de encendido	/ 11	4.7. Bujías	/ 23
2.5. Mando izquierdo	/ 12	4.8. Sustitución de fusibles	/ 23
2.6. Mando derecho	/ 12	<b>5. Almacenamiento</b>	/ 23
<b>3. Instrucciones de uso</b>	/ 13	<b>6. Principales datos técnicos</b>	/ 25
3.1. Controles previos a la conducción	/ 13	<b>7. Libro de mantenimiento</b>	/ 26
3.2. Arrancar el motor	/ 15	7.1. Aspectos generales de la garantía	/ 26
3.3. Conducción	/ 15	7.2. Datos del propietario y datos del vehículo	/ 29
3.4. Comportamiento durante la conducción	/ 16	7.3. Tabla de preentrega a rellenar por el concesionario y dar de alta en la web postventa	/ 31
3.5. Parada del motor	/ 17	7.4. Revisión y mantenimiento periódico	/ 33
3.6. Aparcamiento	/ 17		

# 1. Conducción segura de motocicletas

## 1.1. Conducción segura

1. Muchos accidentes de tráfico de motocicletas se producen porque los conductores de otros vehículos no pueden ver a los conductores de motocicletas. Por lo tanto, los conductores de motocicletas deben tratar de hacer que los otros conductores los vean claramente. Es recomendable usar ropa de colores reflectantes, evitar las luces deslumbrantes por la noche y los ángulos muertos.
2. Conducir con especial cuidado en los cruces de carreteras, entradas y salidas de aparcamientos.
3. El exceso de velocidad puede provocar accidentes. Debería respetar las normas de velocidad y nunca conducir por encima de la velocidad legal.
4. Las personas que acaban de aprender a conducir una motocicleta deben familiarizarse plenamente con las distintas propiedades de la motocicleta antes de poder circular por carretera. Nunca preste una motocicleta a alguien sin permiso de conducir y sin experiencia.
5. Evite conducir en carreteras irregulares, lo que puede causar fallos de control o daños en la estructura de la carrocería.

6. Antes de conducir, asegúrese de hacer una inspección.

Quando conduzca, sujete el manillar con ambas manos y

7. coloque los pies correctamente. No se acerque demasiado a otros vehículos de motor y respete estrictamente las leyes y normas de tráfico locales.

## 1.2. Cargas útiles

Los compartimentos como baúles y guanteras sólo pueden almacenar artículos ligeros.

El peso de los artículos colocados no superará los especificados en la Tabla 1.

TABLA 1	
Elemento de almacenamiento	Peso
Caja de almacenamiento	2kg
Guantera	5kg

- Para calcular si la capacidad de carga del vehículo (hasta 150 kg) está sobrecargada, debe sumarse el peso de las mercancías transportadas en el vehículo, así como el peso del conductor y el pasajero. Si el vehículo está sobrecargado, puede afectar a la estabilidad y maniobrabilidad.
- Todos los objetos instalados en el vehículo deben estar sujetos.

## 2. Diagrama de ubicación

### 2.1. Diagrama de ubicación componentes - vista izquierda

- |    |                         |    |                |
|----|-------------------------|----|----------------|
| a) | Espejo retrovisor       | f) | Asiento        |
| b) | Faro delantero          | g) | Portaequipajes |
| c) | Intermitente delantero  | h) | Filtro de aire |
| d) | Depósito de combustible | i) | Caballote      |
| e) | Batería                 | j) | Pata lateral   |



## 2.1. Diagrama de ubicación de componentes - vista derecha

- a) Acelerador
- b) Llave de contacto
- c) Silenciador
- d) Intermitente trasero
- e) Luz de matrícula
- f) Luz de posición/freno



## 2.2. Indicadores

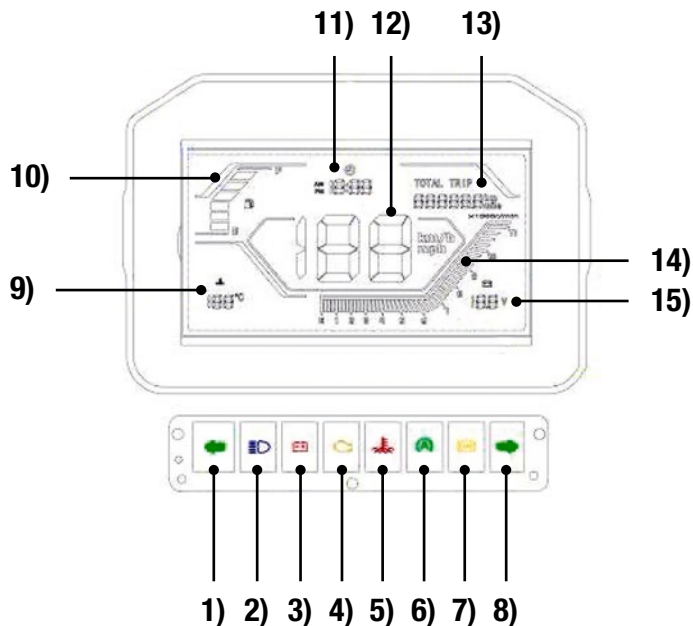

- 1) **Intermitente izquierdo:** Cuando el botón del intermitente se desplaza hacia la izquierda, el indicador luminoso del intermitente izquierdo parpadea.
- 2) **Testigo de carretera:** El indicador de luz de carretera se enciende cuando el botón del conmutador de cambio de luces está en la posición “ $\infty$ ”.
- 3) **Testigo de luz de cruce:** Cuando el botón del conmutador de luces está en la posición “ $\infty$ ”, se enciende la luz indicadora de luz de carretera.
- 4) **Testigo MIL:** Con el motor en marcha, si este testigo permanece iluminado, nos indicará un posible mal funcionamiento en el sistema anti-contaminación del motor.
- 5) **Testigo de temperatura del refrigerante:** Se enciende cuando la temperatura del refrigerante es demasiado alta.
- 6) **Indicador del sistema start&stop.**
- 7) **Testigo de ABS (si procede):** Si una vez superados los 10 Km/h del vehículo permanece encendido, deberemos acudir al taller lo antes posible.
- 8) **Indicador luminoso de giro a la derecha:** Cuando el botón del intermitente gira a la derecha, el indicador luminoso de giro a la derecha parpadea.

- 9) **Indicador de temperatura refrigerante.**
- 10) **Indicador de la presión del aceite.**
- 11) **Reloj.**
- 12) **Velocímetro:** Muestra la velocidad del vehículo.
- 13) **Indicador de kilometraje.**
- 14) **Tensión de la batería.**
- 15) **Tacómetro:** Muestra las revoluciones por minuto del motor.

### 2.3. Mirror-Link

**⚠ ADVERTENCIA:** Estas indicaciones son de carácter general y pueden variar según el dispositivo móvil que se utilice para conectar con el panel de instrumentos del vehículo.

1. Para poder conectar su dispositivo, debe descargar previamente una APP llamada CARBIT RIDE, disponible gratuitamente en Play Store. Una vez descargada, se deben aceptar los permisos de geolocalización y otros adicionales.
2. A continuación, debe activar el Bluetooth (deberá permanecer activo en todo momento) y desactivar los datos móviles de su dispositivo para que no interfiera en la vinculación con el vehículo.
3. Localice en el menú principal del panel de instrumentos el código QR necesario para activar la función *Mirror-Link*.
4. Inicie la aplicación CARBIT RIDE recientemente instalada en su móvil, acceda al lector de código QR que visualizamos en la pantalla del vehículo. Pulsando en el icono de la esquina superior derecha (1) y, a continuación, pulse el botón de "Conectar" (2).
5. Aparecerá una pantalla de carga (3) para, posteriormente, mostrar una notificación que indica el nombre del dispositivo con el que se puede conectar el vehículo. Pulse el botón "Sí" (4) y, a continuación, el botón "Cancelar" (5) para evitar leer las instrucciones de uso.
6. Una vez que se conecte el vehículo con el teléfono, aparecerá una ventana avisando de la vinculación con un código, el cual tendremos que aceptar para finalizar el proceso de vinculación.
7. En este punto, ya puede activar los datos móviles de su dispositivo para poder navegar con el GPS y visualizar en el panel de instrumentos del vehículo el mapa con la dirección de destino deseada (6 y 7).
8. A continuación, verá en su teléfono el recorrido elegido y el botón "Vamos" para empezar a navegar (8). Se visualizará en el panel de instrumentos el mapa con toda la información del recorrido (9).

**⚠ ADVERTENCIA:** La aplicación no permite conectar automáticamente el dispositivo móvil con el vehículo. Por lo que, siempre que se retire el contacto del vehículo, hay que volver hacer el procedimiento de vinculación.

Si se bloquea la pantalla del teléfono, se desconectará del vehículo y habrá que realizar nuevamente el procedimiento de vinculación.

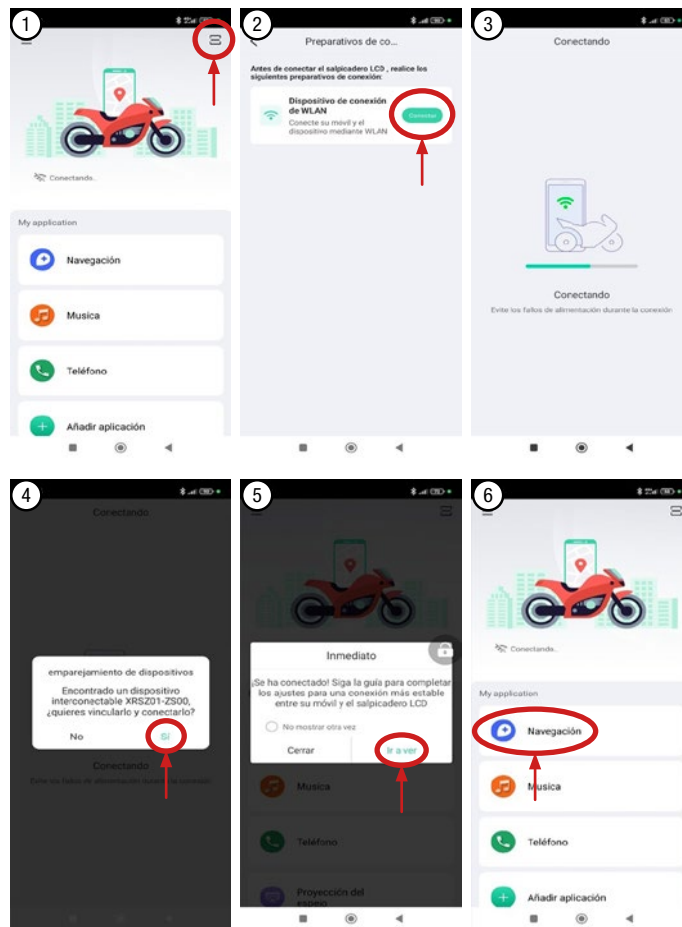

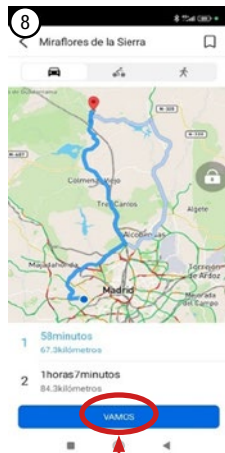
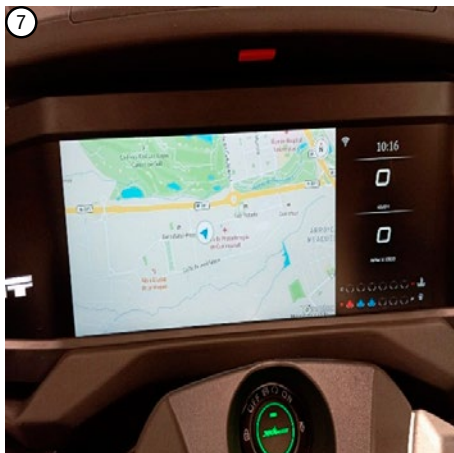

## 2.4. Interruptor de encendido

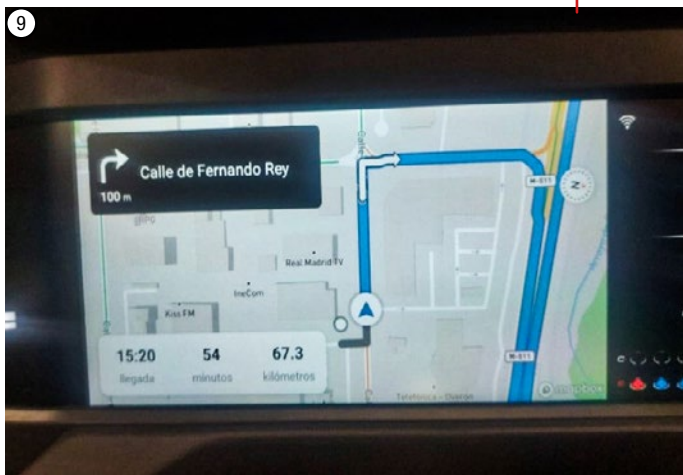
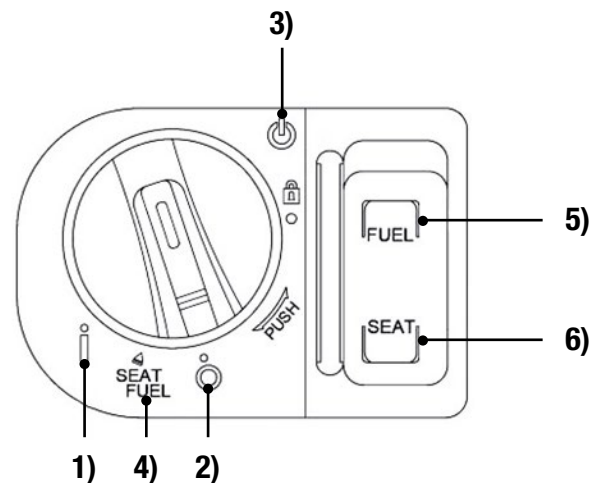

Este modelo adopta la tecnología de arranque sin llave SMART-Key de calidad automovilística, basándose en tecnología inteligente, optimizando los pasos de arranque. Siempre que lleve la llave de identificación inteligente cerca de usted, puede desbloquear el vehículo sin insertarla y empezar a conducir.

- 1) La llave inteligente deberá encontrarse cerca (2 metros aproximadamente) y se debe pulsar el interruptor de encendido y girarlo hasta la posición "ON", posteriormente, se pulsa el botón de arranque. También funciona como llave mecánica, la cual no se puede retirar durante la conducción.

- 2) El interruptor se gira a esta posición para que el motor se apague. Si utiliza el espadín, esta se deberá retirar.
- 3) Gire el manillar hacia la izquierda o hacia la derecha y luego presione el interruptor de encendido, a la posición de la cerradura (3). De esta manera, la operación quedará bloqueada y el motor y las luces no podrán funcionar.
- 4) Se puede utilizar la llave inteligente o el espadín para desbloquear girando el interruptor a la posición de desbloqueo.
- 5) Permite abrir la tapa del depósito de combustible.
- 6) Desbloquea el cierre del asiento. Posteriormente, levante el asiento hacia arriba para acceder a su compartimento.

## 2.5. Mando izquierdo

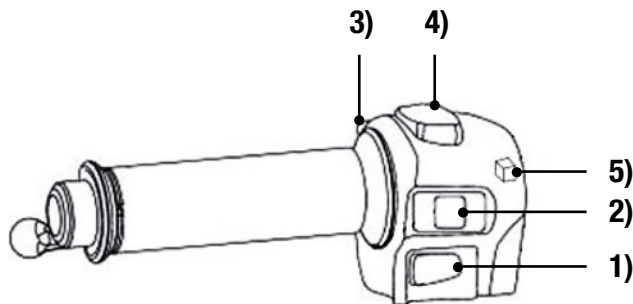

- 1) **Claxon** : Pulse lo para que suene el claxon.
- 2) **Intermitentes** : Pulsar el conmutador hacia la derecha “” indica un giro a la derecha; pulsar el conmutador hacia la izquierda “” indica un giro a la izquierda. Al soltar el conmutador, este vuelve a la posición central. Para quitar la señal pulse el interruptor cuando vuelva a la posición central.
- 3) **Pulsador de ráfagas** : Pulse este interruptor para encender la luz de carretera, suelte para apagar.
- 4) **Interruptor de iluminación de cruce/carretera** / : Luz de cruce . Luz de carretera .
- 5) **Interruptor de las luces de emergencia** : Los intermitentes delanteros y traseros parpadean cuando el interruptor se pone en .

## 2.6. Mando derecho

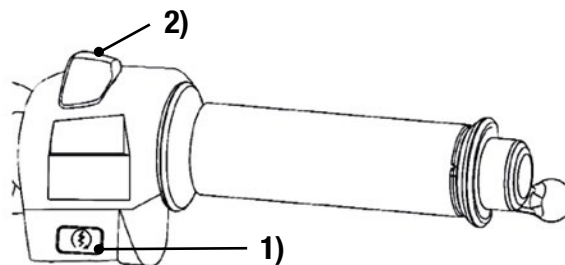

1) **Pulsador de arranque** “” : Para arrancar el motor, pulse el botón de arranque mientras sujeta la maneta del freno delantero o la maneta del freno trasero.

2) **Interruptor del sistema start&stop:**



Función de start&stop desactivada.



Función de start&stop activada.

**⚠ ADVERTENCIA:**

**Este vehículo dispone de la función de start&stop automática y la función de parada de motor cuando la pata lateral se encuentra extendida.**

**Función de start&stop en detalle:** La temperatura del motor deberá ser superior a 65 grados centígrados, la velocidad del vehículo deberá haber superado los 15 Km/h desde que la función de arranque-parada esté activada. La luz indicadora del instrumento estará encendida, cuando el vehículo disminuye a 0 Km/h se apagará automáticamente el motor superados unos pocos segundos. Suelte la maneta de freno y gire ligeramente el acelerador para arrancar automáticamente. Esta función puede desconectarse con el botón del interruptor derecho.

## 3. Instrucciones de uso

### 3.1. Controles previos a la conducción:

Antes de empezar a conducir, debería hacer una revisión sobre los siguientes puntos.

**Nivel de combustible:** Encienda el interruptor de encendido, vea la posición de indicación del nivel de combustible, cuando está cerca de la posición de la marca roja debe ser repostado.

- Capacidad del depósito de combustible: 11 litros.
- Abra el tapón del depósito de combustible girándolo en el sentido contrario a las agujas del reloj.
- Utilice gasolina sin plomo de 90 octanos o superior.
- Tenga cuidado de no introducir polvo, humedad u otros contaminantes en el depósito al repostar.



**ADVERTENCIA:**

- **La gasolina es muy inflamable y podría incendiarse en determinadas condiciones. Por esta razón, al repostar, es importante hacerlo en una zona bien ventilada y apagar primero el motor. El humo y el fuego están**

**prohibidos en la zona donde se reposta y se almacena el combustible.**

- **Al repostar, el depósito no debe llenarse en exceso (en la zona del tubo de entrada del depósito de combustible no debe haber acumulación de gasolina). Después de repostar, asegúrese de cerrar el depósito.**
- **La gasolina es tóxica. No permita que su piel entre en contacto con la gasolina durante mucho tiempo. No permita que los niños entren en contacto con la gasolina. En caso de ingestión, acuda inmediatamente al médico.**



#### **Comprobación del nivel de aceite del motor:**

1. Apoye la motocicleta en el caballete central y, sobre una su-

perficie plana, desenrosque la varilla y límpiela con un trapo. A continuación, vuelva a introducir la varilla (sin roscar) y sáquela de nuevo para comprobar el nivel de aceite.

2. Si el nivel de aceite está cerca de la marca del límite inferior (2) de la varilla, añada el aceite recomendado sin superar la marca del límite superior (3). Después vuelva a insertar la varilla, rósquela y compruebe si hay fugas de aceite.

**Aceite recomendado:** Aceite SAE-15W/40

**Neumáticos:** Para obtener el mejor rendimiento posible, así como durabilidad y seguridad en la conducción, debe tener en cuenta los siguientes puntos a la hora de especificar los neumáticos.

**Presión de los neumáticos:** Compruebe la presión de los neumáticos en frío y ajústela si es necesario.

#### **⚠ ADVERTENCIA:**

- **La comprobación y el ajuste de la presión de los neumáticos deben realizarse cuando los neumáticos estén fríos (es decir, cuando la temperatura de los neumáticos coincida con la temperatura ambiente).**
- **La presión de los neumáticos debe regularse en función de la velocidad de conducción y del peso total del conductor, los ocupantes, la carga y los accesorios permitidos.**

## 3.2. Arrancar el motor:

1. Introduzca la llave en la cerradura de contacto y gírela a la posición “”.
2. Sujete la palanca de freno y pulse el botón de arranque (1) al mismo tiempo, gire el acelerador ligeramente para arrancar el motor. El tiempo de arranque eléctrico no debe superar los 5 segundos.

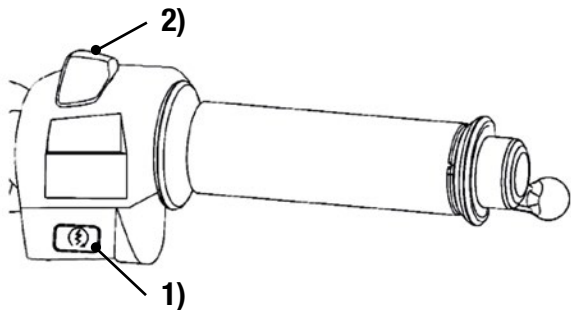

### ADVERTENCIA:

- Antes de conducir el vehículo, debe asegurarse de que la pata lateral está recogida. Lo contrario podría provocar accidentes.
- Cuando el arranque eléctrico no tenga éxito, espere durante 30 segundos y vuelva a intentarlo.

- En caso de arranque en frío, el motor debe calentarse durante un breve periodo de tiempo (unos 3 minutos) antes de circular.
- En condiciones climáticas calurosas, si el motor está al ralentí durante mucho tiempo se podría sobrecalentar.

## 3.3. Conducción:

### ADVERTENCIA:

- Al conducir el scooter, la temperatura del tubo de escape y del silenciador del escape será elevada. Deberá evitar el contacto con las partes mencionadas, incluso después de apagar el motor durante un breve periodo de tiempo. Por este motivo, debe llevar pantalones largos para proteger las piernas al conducir y evitar el contacto con las partes del sistema de escape.
- Durante la conducción deben utilizarse equipos de protección como cascos, gafas y guantes.
- Durante la conducción no es aconsejable llevar ropa suelta o mal ajustada.
- Todo el equipo instalado en la motocicleta debe cumplir con las normas y ordenanzas de tráfico publicadas por el gobierno local. Usted debe llevar consigo todos los

**documentos necesarios de acuerdo con los requisitos y reglamentos.**

**NOTA:** Durante el periodo de rodaje de una moto nueva, la velocidad y la carga deben controlarse dentro de los primeros 1.000 Km. Lo adecuado es una carga máxima de 100 Kg (incluido el conductor). El exceso de velocidad y de carga durante el periodo de rodaje acortará considerablemente la vida útil del motor. Es necesario cambiar el aceite del cárter después de que la motocicleta nueva haya rodado 500 km.

<b>TABLA 2</b>			
<b>Kilometraje(km)</b>	<b>0~200</b>	<b>200~500</b>	<b>500~1000</b>
<b>Velocidad (km/h)</b>	≤30	≤45	≤55

### **3.4. Comportamiento durante la conducción:**

- Cierre el portaequipajes y sitúese en el asiento, apoye el pie izquierdo en el suelo de forma que el vehículo quede perpendicular al suelo.
- Gire lentamente el acelerador para arrancar el vehículo, recoja el pie izquierdo y controle el acelerador para alcanzar la velocidad adecuada. Cierre gradualmente el acelerador al desacelerar.

### **⚠ ADVERTENCIA:**

- **No haga movimientos rápidos para abrir y cerrar el acelerador. De lo contrario, puede perder el control del vehículo.**
- **Antes de conducir el vehículo, tenga la precaución de recoger siempre la pata lateral y observe atentamente las condiciones de la calzada.**

**Control del acelerador:** Para reducir la velocidad de la moto, hay que reducir el grado de apertura del acelerador y accionar el funcionamiento de los frenos delantero y trasero.

### **⚠ ADVERTENCIA:**

**Debe tener especial cuidado al conducir sobre superficies mojadas o en condiciones de lluvia, tanto al frenar como al acelerar o al girar el manillar.**

**NOTA:** Al bajar una pendiente muy pronunciada, primero debe cerrar completamente el acelerador y accionar los frenos delanteros y traseros para reducir la velocidad del vehículo. Debe evitarse el accionamiento continuo de los frenos, de lo contrario, los frenos se sobrecalentarán y se reducirá el rendimiento de los frenos.

Utilice los frenos delanteros y traseros al mismo tiempo para evitar deslizamientos laterales y accidentes.

### 3.5. Parada del motor:

- Cierre el acelerador: Gírelo hasta la posición final en la dirección indicada en la ilustración (en condiciones normales, el motor estará al ralentí cuando se suelte el acelerador).
- Gire el mando de contacto a la posición OFF “⊗”.

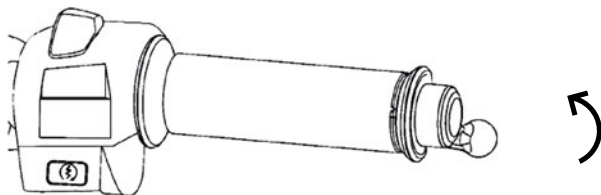

### 3.6. Aparcamiento:

Para aparcar, gire la llave de contacto a la posición OFF ⊗, apoye el scooter sobre el caballete central y bloquee el manillar.

**⚠ ADVERTENCIA:**  
**El vehículo debe aparcarse en una superficie dura y nivelada. Existe riesgo de vuelco del vehículo.**

## 4. Mantenimiento y reparación

### 4.1. Tabla de intervalos de mantenimiento:

Basado en el kilometraje recorrido, es la base orientativa para la realización del mantenimiento y las sustituciones periódicas de los lubricantes de este vehículo. Si el vehículo se conduce durante un largo periodo de tiempo a alta velocidad en condiciones adversas, deberá aumentarse el número de intervalos de mantenimiento. Si el vehículo ha sido revisado o se ha visto implicado en una colisión, las piezas principales del scooter (como el bastidor y los componentes de la dirección de conducción) deberán ser inspeccionadas cuidadosamente por el personal técnico, y cualquier pieza desaliniada o dañada deberá ser reparada o sustituida para garantizar una conducción segura.

**NOTA:** Al sustituir el silenciador de escape y el depósito de carbón (canister) es necesario reemplazarlos por piezas originales, o el rendimiento de emisiones de todo el vehículo se verá afectado. Las demás piezas deben sustituirse por piezas originales nuevas o piezas similares de igual calidad durante la reparación o el mantenimiento. Si se utilizan otras piezas de calidad inferior, el rendimiento y las funciones operativas del vehículo se verán afectados.

**NOTA:** Si el vehículo permanece estacionado durante más de un mes o no se utiliza durante los meses de invierno, debe someterse a un mantenimiento previo para evitar el deterioro del combustible, los neumáticos, las baterías, etc.



#### **ADVERTENCIA:**

**Para garantizar la seguridad de las personas frente a lesiones, apague siempre el motor y estacione el vehículo sobre una superficie plana.**

**Intervalos de mantenimiento:** A menos que el conductor o propietario disponga de un juego completo de herramientas de reparación e información de mantenimiento y sea un mecánico cualificado, el mantenimiento y las reparaciones deben ser realizados por una persona competente.

Por razones de seguridad, recomendamos que los elementos sean revisados o reparados por un servicio técnico.

**NOTA:** Si el vehículo se conduce en una zona especialmente húmeda o polvorienta, es aconsejable acortar el período de mantenimiento prescrito y debe sustituirse cuando aumente el consumo de combustible y la aceleración del vehículo sea débil.

#### **Mantenimiento de los frenos:**

- Comprobar periódicamente y, si es necesario, corrija el nivel del líquido de frenos.
- Sustituir el líquido de frenos cada dos años.
- Sustituir los latiguillos de freno cada cuatro años o cuando estén agrietados o dañados.

## **4.2. Solución de problemas:**

Tablas de solución de problemas en las siguientes páginas.

FALLO	MOTIVO DEL FALLO		SOLUCIÓN
<b>El motor no puede arrancar</b>	<b>Bujía sin chispa</b>	Bujía dañada	Sustitución
		Bobina de encendido dañana	Sustitución
		Encendido CDI dañado	Sustitución
		Interruptor de encendido dañado	Sustitución
		Sistema de encendido desconectado o suelto	Conectar o fijar
	<b>Bujías debilidad de chispa</b>	Distancia entre electrodos pequeña o demasiado grande	Ajuste
		Erosión del electrodo de la bujía	Sustitución
		Gran acumulación de carbonilla en la bujía	Retirar
		La bujía no produce chispa	
	<b>Dentro del cilindro sin mezcla</b>	Se agota el combustible	Repostar
		Salida del depósito de combustible obstruida	Desatascar
		Presostato negativo del depósito de combustible averiado	Sustitución
		Conducto de combustible obstruido	Desatascar
		Filtro de aire obstruido	Limpiar el cartucho del filtro
		Fugas en el sistema de admisión de aire	Comprobar y desmontar
	<b>Compresión baja</b>	Fuga en el asiento de la bujía	Apretar bujía
		Fuga por la superficie de unión de la culata	Sustituir junta
Asientos de válvulas desgastados		Rectificar	
Gran desgaste del segmento del pistón o del bloque del cilindro		Sustituir	
Segmento de pistón roto o bloqueado por depósitos de carbonilla		Sustituir segmentos o limpiar	

<b>FALLO</b>	<b>MOTIVO DEL FALLO</b>	<b>SOLUCIÓN</b>
<b>El vehículo no acelera</b>	Combustible contaminado	Sustitución del combustible
	Conducto de combustible obstruido, suministro de combustible deficiente	Limpiar la línea de combustible
	Encendido demasiado pronto o demasiado tarde	Comprobar la bobina de alta
	Chispa débil	Comprobar el sistema de encendido
	Mezcla demasiado rica o demasiado pobre	Revisar componentes del sistema EFI
	Fuga de aire del motor	Comprobar y descartar
	Silenciador obstruido	Desatascar
	Correas desgastadas	Sustituir
	Rodillos del embrague automático	Sustituir
	Consultar la tabla anterior	
<b>Avería en el arranque eléctrico</b>	Embrague de arranque	Sustitución
	Relé de arranque dañado	Sustitución
	Baja carga de la batería	Cargar
<b>Vehículo con inestabilidad</b>	Holgura excesiva del cojinete de la dirección	Ajuste
	Presión de neumáticos insuficiente	Aumentar la presión del aire
	Ejes delantero y trasero sueltos	Apretar tuercas
<b>Fallo de los frenos</b>	Zapatas de freno desgastadas	Sustitución
	Pastillas de freno desgastadas	Sustitución
	Latiguillo de freno dañado	Sustitución
	Recorrido libre excesivo	Ajuste

### 4.3. Limpieza de filtro de aire:

- Retire los tornillos de sujeción de la tapa del filtro de aire.
- Retire el elemento filtrante del cartucho del filtro de aire.
- Limpie el elemento filtrante con aire comprimido o un cepillo seco o coloque un elemento filtrante nuevo.
- Vuelva a instalar el filtro de aire invirtiendo el procedimiento anteriormente explicado.

#### **ADVERTENCIA:**

- **No utilice nunca gasolina ni disolventes para limpiar el cartucho de papel.**

### 4.4. Mantenimiento de la batería:

El vehículo incorpora una batería de tipo estanco (sin llenado de agua o electrolito).

**NOTA:** La tapa superior del electrolito de las baterías cerradas no debe retirarse nunca.

- Cuando el vehículo no se utilice durante mucho tiempo, retire la batería y guárdela en un lugar fresco, ventilado y seco después de haberla cargado completamente.

- Sustitúyala si se produce corrosión en los bornes.

**NOTA:** Apague el interruptor de encendido cuando retire la batería. Retire primero el polo negativo y luego el polo positivo, al instalar la nueva batería instale el polo positivo y luego el polo negativo.

### 4.5. Cambio de aceite, limpieza de la rejilla del filtro de aceite:

#### **Cambio de aceite:**

- Los cambios de aceite deben realizarse cuando el motor no se ha enfriado.
- Asegúrese de que el aceite se vacía rápida y completamente.

#### **Limpieza de la rejilla del filtro de aceite:**

- Retire la varilla de nivel de aceite y la tapa del filtro de aceite 1 situada en la parte inferior del motor.
- Después de retirar la tapa del filtro de aceite, retire la rejilla del filtro de aceite 2 y el muelle 3.
- Lave la rejilla con disolvente.
- Instale la rejilla, el muelle y la tapa del filtro de aceite.

- Llene el motor con aceite de la especificación correcta y la cantidad de aceite de acuerdo con la marca superior de la varilla. Cuando mida el nivel de aceite, no enrosque la varilla.
- Apriete la varilla de nivel de aceite.
- Arranque el motor, déjelo funcionar al ralentí durante unos minutos y, a continuación, apáguelo.
- Vuelva a medir el nivel de aceite. El nivel de aceite debe estar cerca o en la posición de la marca del límite superior.

#### 4.6. Cambio de aceite de la caja de cambios:

Aceite recomendado: **SAE 80W/90.**

- Capacidad de repostaje.
- Capacidad en el momento de la sustitución: 0,15 litros.
- Apoye la motocicleta sobre el caballete.
- Desmonte el tornillo de llenado de aceite 1 y el tornillo de vaciado de aceite.

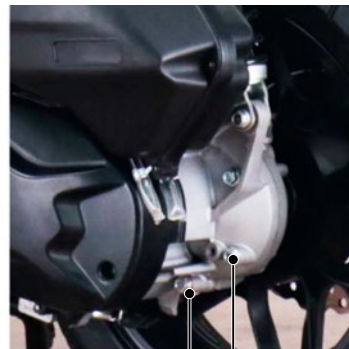

2) 1)

**NOTA:** Al vaciar el aceite, el motor debe estar caliente y la motocicleta debe estar apoyada de forma segura en el soporte de estacionamiento. Asegúrese de que el aceite pueda vaciarse completa y rápidamente.

- Limpie el tornillo de drenaje de aceite antes de volver a instalarlo y apriételo.
- Vierta lentamente aceite en el orificio del perno de llenado de aceite con una jeringa.

## 4.7. Bujías:

Modelo de bujía: **CPR8EA-9 (TESHU)**.

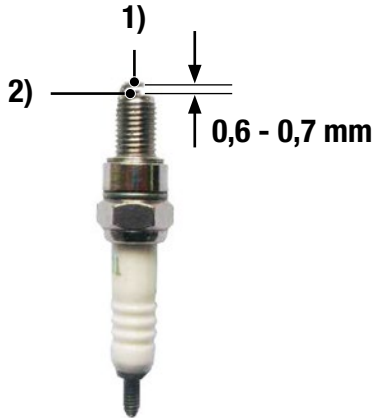

- Desconecte el capuchón de la bujía y extráigala con una llave adecuada.
- Compruebe si los electrodos de la bujía y el cabezal de porcelana de la zona central presentan incrustaciones de carbonilla. Si la corrosión es grave, sustituya la bujía.
- Elimine la carbonilla y las incrustaciones con un limpiador de bujías o límpielas con un cepillo.

- Ajuste el electrodo lateral 1 de forma que la separación entre éste y el electrodo central 2 se controle en (0,6 a 0,7) mm.
- No utilice bujías distintas de las especificadas.

## 4.8. Sustitución de fusibles:

El fusible principal tiene una capacidad nominal de 15 amperios y está situado en el compartimento de la batería.

Si el fusible se funde con frecuencia, significa que hay un cortocircuito o una sobrecarga en el sistema eléctrico, que debe ser reparado por un concesionario o taller oficial MITT, y está estrictamente prohibido utilizar hilo de cobre para sustituir el fusible especificado.

## 5. Almacenamiento

Cuando se va a guardar el vehículo durante un largo periodo de tiempo (por ejemplo, durante los meses de invierno), es necesario tomar una serie de medidas para evitar que el vehículo se estropee.

Además, antes de preparar el scooter para su almacenamiento, es necesario realizar algunas tareas de mantenimiento, ya que, de lo contrario, suelen olvidarse una vez que la moto vuelve a utilizarse.

- Cambie el aceite del motor.
- Vacíe el depósito de combustible.



#### **ADVERTENCIA:**

**La gasolina es un líquido combustible o explosivo, por lo que se prohíbe terminantemente fumar durante el vaciado.**

- En primer lugar, retire la bujía, inyecte una cucharada sopera (15ml - 20ml) de aceite de motor en el cilindro, a continuación gire el sistema de arranque del motor varias veces, para que el aceite se distribuya a cada parte, y luego instale la bujía.
- La batería debe guardarse en un lugar donde no pueda congelarse ni quedar expuesta a la luz solar directa, y debe cargarse una vez al mes.
- Lave la moto y séquela con un paño. Encere todas las superficies pintadas y aplique una capa de aceite antioxidante a las demás partes metálicas.
- Cubra la moto con una funda transpirable (no de plástico) y guárdela en un lugar fresco y seco donde la temperatura no varíe mucho. Y nunca la aparque expuesta a la luz solar directa.

#### **Al sacar la moto del almacén y volver a utilizarla:**

- Retire las cubiertas, limpie la moto y cambie el aceite del motor si ha estado almacenada más de 4 meses.
- Recárguela y vuelva a colocar la batería.
- Realice todas las comprobaciones previas a la conducción (véase la página 7) y pruebe la moto durante un rato a baja velocidad en una zona con poco tráfico para garantizar la seguridad.

## 6. Principales datos técnicos

CARACTERÍSTICAS	MEDIDAS	CARACTERÍSTICAS	MEDIDAS
Largo / Ancho / Alto	1.965 / 730 / 1.180 mm	<b>Motor</b>	125cc / Monocilíndrico / 4 Tiempos / Refrigeración líquida
Distancia entre ejes	1.340 mm		
Neumático delantero	CST - 110/80-14	<b>Transmisión</b>	Automático CVT
Neumático trasero	CST - 130/70-13	<b>Relación de transmisión</b>	0,81 - 2,52
Distancia al suelo mínima	85 mm	<b>Relación de compresión</b>	11:1
Peso en vacío	131 Kg	<b>Diámetro x Carrera</b>	52,4 x 57,9 mm
Carga máxima	150 Kg	<b>Potencia máxima</b>	8,5 kW (11,5 CV) / 8.000 rpm
Ángulo de giro	≤ 48°	<b>Tipo de embrague</b>	Centrífugo
Par máximo	12 Nw / 6.000 rpm	<b>Método de lubricación</b>	Barboteo
Consumo de combustible	2,5 L / 100 Km	<b>Velocidad de ralentí</b>	1.600 ± 100 r/min
Ángulo máximo de inclinación	≥ 16°	<b>Capacidad del cárter</b>	0,9 L
Batería	12V 9Ah	<b>Especificaciones del lubricante</b>	SF SAE 15 W / 40 (cárter)
Calidad de combustible	95 octanos o más	<b>Arranque</b>	Eléctrico
Modelo de bujía	CPR8EA-9 (TESHU)	<b>Capacidad de la caja de cambios</b>	0,15 L
Separación de electrodos	0,6 - 0,7 mm	<b>Aceite motor</b>	SAE 80W/90
Depósito de combustible	8,5 L	<b>Fusible</b>	15 A

## 7. Libro de mantenimiento

### 7.1. Aspectos generales de la garantía:

Para más información sobre el contenido de este folleto de servicio y garantía, póngase en contacto con cualquier concesionario o taller oficial MITT.

La garantía para vehículos nuevos cubre defectos durante los **tres primeros años** de la existencia del vehículo y, para profesionales, la duración será de **seis meses**. Por lo que el reconocimiento de la garantía incluye la reparación o sustitución de las piezas defectuosas, incluida la mano de obra necesaria.

Si un producto presenta defectos de fabricación o de montaje, el consumidor privado tiene derecho a la reparación de los posibles defectos del producto sin coste alguno.

Si se requieren intervenciones en garantía, puede visitar cualquier concesionario oficial de nuestra red MITT para la realización de las reparaciones correspondientes.

Para poder disfrutar de la garantía del vehículo es necesario realizar las revisiones periódicas previstas en el libro de mantenimiento y efectuarlas en un concesionario oficial.

La Dirección se reserva el derecho de examinar el vehículo y/o el recambio causante de la avería para poder determinar la aprobación de la garantía.

#### Periodo de garantía:

La garantía de vehículo entra en vigor en la fecha de entrega del vehículo nuevo al primer comprador y tiene una vigencia de 3 años con kilometraje ilimitado (20,000 Km o 500 horas en ATV, SSU y UTV).

#### Límite de la garantía:

La garantía se aplicará en todos los casos en los cuales el servicio técnico de MITT encuentre anomalías en el funcionamiento del vehículo debido a defectos de material o montaje en origen, a excepción de los puntos detallados en las exclusiones.

#### Exclusiones:

- Los vehículos que hayan sido modificados total o parcialmente.
- Los vehículos que no hayan realizado el plan de mantenimiento establecido.
- Los vehículos que hayan sido reparados fuera de la red oficial.

- Daños causados por el desgaste ordinario.
- Los vehículos reparados o modificados con recambio **NO** original.
- Los vehículos que no hayan sido utilizados del modo indicado en los manuales de uso y mantenimiento.
- Los vehículos con averías debidas a un mal uso.
- Los vehículos que hayan sido utilizados como vehículos de demostración o en competiciones deportivas.
- Los vehículos con alteraciones en el número de bastidor.
- Los importes de los mantenimientos no están cubiertos por la garantía.
- Los ruidos o vibraciones producidos por el desgaste habitual del vehículo.
- Serán denegadas las solicitudes de reparaciones en garantía falsas y/o engañosas referentes al defecto, kilómetros o cualquier indicación que no correspondan con la verdad. Si durante el trascurso de la reparación la garantía no estuviese incluida, el coste resultante hasta ese momento, será asumido por el propietario del vehículo, aun cuando en el primer momento se hubiese aceptado la realización de la reparación.

La garantía no cubre piezas y mano de obra sobre operaciones de limpieza, mantenimiento o ajuste de artículos regulados o sustituidos en relación con trabajos normales de revisión o mantenimiento.

#### **La garantía no cubre:**

- El cambio o llenado de líquidos, como por ejemplo refrigerantes, lubricantes o líquidos de frenos.
- Los daños estéticos derivados de agentes medioambientales o excrementos de animales, tales como óxido, corrosión, pérdida de color, adhesivos...
- Daños por un incorrecto montaje no de origen.
- Daños causados a personas o cosas por incidentes en circulación o de cualquier otra naturaleza.
- Daños derivados de incidentes o caídas.
- Vibraciones que no afecten al funcionamiento del producto.

#### **Componentes con garantía limitada por tiempo:**

**30 días desde la fecha de venta del vehículo:** Bujías, filtro de aire, de aceite o de combustible, bombillas, lámparas, LED's, fusibles, materiales textiles, llantas y su equilibrado, neumáticos y cámaras.

**90 días desde la fecha de venta del vehículo:** Correa o cadena de transmisión, embrague de cualquier tipo, variador, cables de acero, rodamientos, juntas, zapatas, pastillas, discos y tambores de freno, eje de dirección, soportes de goma, mandos mecánicos o eléctricos, daños estéticos, escobillas.

**180 días desde la fecha de venta del vehículo:** Baterías.

El fabricante declina toda responsabilidad de reparaciones o cambios necesarios como consecuencia de:

- Que el vehículo no haya sido mantenido en un taller autorizado MITT siguiendo el programa de mantenimiento periódico tal y como especifica el Manual del Usuario.
- No haber utilizado piezas conforme a las especificaciones del fabricante.
- La omisión de cualquiera de las revisiones periódicas dará lugar a la pérdida total de la garantía de su vehículo.
- Que el vehículo haya sido manipulado indebidamente, modificadas las especificaciones de fábrica, o almacenado inadecuadamente.
- Haber utilizado combustible, lubricantes piezas o líquidos diferentes a los recomendados por el fabricante o por su desgaste habitual.

- Que el vehículo haya sido objeto de abuso, negligencia, robo, hurto, incendio, vandalismo, accidente o utilizado para un propósito diferente al de su diseño, tal y como figura en las instrucciones mencionadas en el Manual de Usuario.
- Haber sido destinado a actividades profesionales, alquiler, competición, actividades comerciales, espectáculos y otras manifestaciones públicas.

### **Funcionamiento de la garantía:**

Para obtener el servicio de garantía el propietario del vehículo deberá solicitar la intervención en garantía a un vendedor o taller autorizado en un plazo no mayor de 60 días desde que se detecte la posible avería, llevando el vehículo a un taller autorizado de la red MITT.

- El vehículo deberá encontrarse de alta en el sistema informático de la web de posventa de MITT o en su defecto poder mostrar el permiso de circulación donde se puede consultar la fecha de matriculación.
- El taller autorizado donde se han realizado los servicios de mantenimiento del vehículo indicados por el fabricante en el Manual de Usuario deberá haber grabado estas operaciones en la página web de postventa de MITT.
- Haber realizado todas las revisiones de mantenimiento con recambios originales de la marca.

## 7.2. Datos del propietario y datos del vehículo:

### Datos del propietario

NOMBRE Y APELLIDOS

DIRECCIÓN

POBLACIÓN  C.P.  PROVINCIA

NÚM. TELÉFONO

### Datos del vehículo

MODELO

NÚMERO DE BASTIDOR

FECHA VENTA

**Sello del concesionario oficial**

En cumplimiento de la Ley Orgánica 15/1999, de 13 de diciembre de Protección de Datos de Carácter Personal (LOPD), JETS MARIVENT informa que:

“Los datos de carácter personal que se facilitan mediante el presente formulario serán incluidos en un fichero titularidad de Jets Marivent, cuya finalidad es el alta y gestión de la garantía del producto”.

### 7.3. Tabla de preentrega a rellenar por el concesionario y dar de alta en la página web de postventa:

<b>BASTIDOR</b>	
-----------------	--

<b>FECHA</b>	
--------------	--

<b>PIEZAS A INSTALAR</b>	
Batería y tubo de ventilación	
Accesorios	

<b>PRUEBA DINÁMICA</b>	
Dirección	
Acelerador / Frenos	
Interruptores / Conmutadores	
Luces	
Motor	
Suspensiones	
Fugas	
Limpieza	

<b>LÍQUIDOS</b>	
Gasolina	
Aceite de motor / Transmisión	
Líquido de frenos	
Grasa / Lubricante	

<b>AJUSTES</b>	
Retrovisores	
Presión de las ruedas	
Horquilla de suspensión (ajuste de dureza si procede)	
Amortiguador trasero (ajuste de la precarga del muelle)	
Otros	

<b>COMENTARIOS</b>	

### 7.3. Tabla de preentrega a rellenar por el concesionario y dar de alta en la página web de postventa:

EXPLICACIÓN AL PROPIETARIO	

**Firma del propietario**

--

**Sello del concesionario**

--

Con la firma del propietario y del concesionario se aceptan las condiciones de garantía de la marca expuestas en este libro por ambas partes.

#### **7.4. Revisión y mantenimiento periódico:**

Las hojas de revisión y mantenimiento periódico deben ser cumplimentadas cada vez que se realice las operaciones correspondientes a la revisión indicada por kilometraje y a su vez deberán ser grabadas en el sistema informático de MITT.

El coste de las revisiones corre a cuenta del cliente, quien está obligado a mantener dichas revisiones periódicas para poder tener derecho a la garantía limitada MITT.

La información de los servicios de mantenimiento deberá ser actualizada en el Sistema de Gestión de Garantías en un plazo no superior a 15 días. El incumplimiento de este punto será óbice para la anulación inmediata de la garantía oficial.

La consecución del plan de mantenimiento periódico es obligatorio para un funcionamiento correcto y duradero del vehículo así como para la vigencia del periodo de cobertura de Garantía Limitada MITT.



## PRIMERA REVISIÓN

500 Km o 2 meses **DESDE LA FECHA DE COMPRA** para todos los vehículos.

MODELO

BASTIDOR

KILÓMETROS

FECHA

Firma y sello del concesionario



## SEGUNDA REVISIÓN

Motores hasta 125cc cada 6 meses o 3.000 Km, motores superiores a 125cc cada 12 meses o 5.000 Km, y vehículos de 4 ruedas cada 6 meses o 2.000 Km. **LO PRIMERO QUE SUCEDA.**

MODELO

BASTIDOR

KILÓMETROS

FECHA

Firma y sello del concesionario



## TERCERA REVISIÓN

Motores hasta 125cc a los 12 meses o 6.000 Km, motores superiores a 125cc a los 24 meses o 10.000 Km y vehículos de 4 ruedas a los 12 meses o 4.000 Km. **LO PRIMERO QUE SUCEDA.**

MODELO

BASTIDOR

KILÓMETROS

FECHA

Firma y sello del concesionario



## CUARTA REVISIÓN

Motores hasta 125cc a los 18 meses o 9.000 Km, motores superiores a 125cc a los 36 meses o 15.000 Km y vehículos de 4 ruedas a los 18 meses o 6.000 Km. **LO PRIMERO QUE SUCEDA.**

MODELO

BASTIDOR

KILÓMETROS

FECHA

Firma y sello del concesionario



## QUINTA REVISIÓN

Motores hasta 125cc a los 24 meses o 12.000 Km, motores superiores a 125cc a los 48 meses o 20.000 Km y vehículos de 4 ruedas a los 24 meses u 8.000 Km. **LO PRIMERO QUE SUCEDA.**

MODELO

BASTIDOR

KILÓMETROS

FECHA

Firma y sello del concesionario



## SEXTA REVISIÓN

Motores hasta 125cc a los 30 meses o 15.000 Km, motores superiores a 125cc a los 60 meses o 25.000 Km y vehículos de 4 ruedas a los 30 meses o 10.000 Km. **LO PRIMERO QUE SUCEDA.**

MODELO

BASTIDOR

KILÓMETROS

FECHA

Firma y sello del concesionario











[info@mittmotors.com](mailto:info@mittmotors.com)



[@mittmotors](https://www.instagram.com/mittmotors)



[@mittmotors](https://www.tiktok.com/@mittmotors)



[@MITTMotors](https://www.youtube.com/MITTMotors)



[@MITTMotors](https://www.facebook.com/MITTMotors)

[mittmotors.com](https://www.mittmotors.com)